

FAIRLAND®

ІНСТРУКЦІЯ З МОНТАЖУ ТА ЕКСПЛУАТАЦІЇ

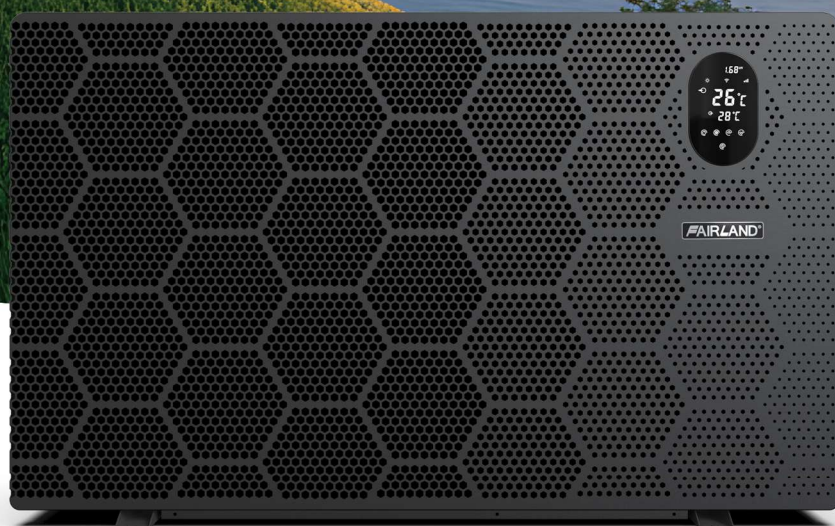

UA



ЗМІСТ

ДЛЯ КОРИСТУВАЧІВ

1.	ЗАГАЛЬНА ІНФОРМАЦІЯ	6
1.1.	Зміст	6
1.2.	Умови експлуатації та робочий діапазон	6
1.3.	Переваги різних режимів	7
1.4.	Важлива інформація	7
2.	ЕКСПЛУАТАЦІЯ	9
2.1.	Зверніть увагу перед використанням	9
2.2.	Інструкції з експлуатації	10
2.3.	Розширене застосування	13
2.4.	Щоденний догляд та підготовка до зими	15
3.	ТЕХНІЧНА СПЕЦИФІКАЦІЯ	16

ДЛЯ МОНТАЖНИКІВ І ФАХІВЦІВ

1.	ТРАНСПОРТУВАННЯ	18
2.	УСТАНОВКА І ОБСЛУГОВУВАННЯ	18
3.	УСУНЕННЯ ПОШИРЕНИХ НЕСПРАВНОСТЕЙ	24
4.	КОД НЕСПРАВНОСТІ	25
	ДОДАТОК 1: СХЕМА ПІДКЛЮЧЕННЯ ПРІОРИТЕТУ НАГРІВАННЯ (ДОДАТКОВО)	26
	ДОДАТОК 2: СХЕМА ПІДКЛЮЧЕННЯ ПРІОРИТЕТУ НАГРІВАННЯ (ДОДАТКОВО)	27
	ДОДАТОК 3: СХЕМА ПІДКЛЮЧЕННЯ ПРІОРИТЕТУ НАГРІВАННЯ (ДОДАТКОВО)	28

БУДЬ ЛАСКА, УВАЖНО ПРОЧИТАЙТЕ ПОСІБНИК І ЗБЕРЕЖІТЬ ЙОГО ДЛЯ ПОДАЛЬШОГО ВИКОРИСТАННЯ

Цей посібник містить необхідну інформацію для оптимального використання та технічного обслуговування.

Цей прилад не призначений для використання особами (зокрема дітьми) з обмеженими фізичними, сенсорними або розумовими здібностями або з недостатнім досвідом і знаннями, якщо тільки вони не перебувають під наглядом або не були проінструктовані щодо використання приладу особою, відповідальною за їхню безпеку.

Увага: Зверніть увагу, що в цьому тепловому насосі використовується екологічний холодоагент R290.

- a. Перед встановленням, використанням та обслуговуванням прочитайте усі поради.
- b. Монтаж, демонтаж та технічне обслуговування мають виконуватися фахівцем відповідно до інструкцій.
- c. Випробування на витік газу необхідно виконувати до та після встановлення.



Попередження: Легкозаймисті матеріали.



Прочитайте інструкцію з експлуатації.



Зверніться до інструкції з експлуатації.



Зверніться до технічного посібника.

1. Використання

- a. Встановлення та демонтаж мають виконуватися фахівцями, самовільний демонтаж та переобладнання заборонені.
- b. Не створюйте перешкод перед отворами для входу та виходу повітря з теплового насоса.

2. Монтаж

- a. Цей виріб має зберігатися подалі від будь-яких джерел вогню.

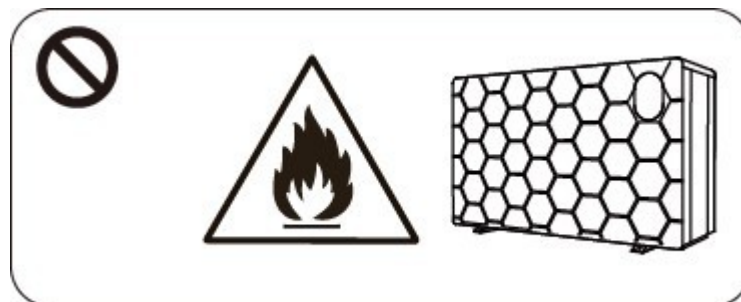

ДЛЯ КОРИСТУВАЧІВ

- b. Не встановлюйте пристрій в закритому приміщенні, приміщення має добре провітрюватися.

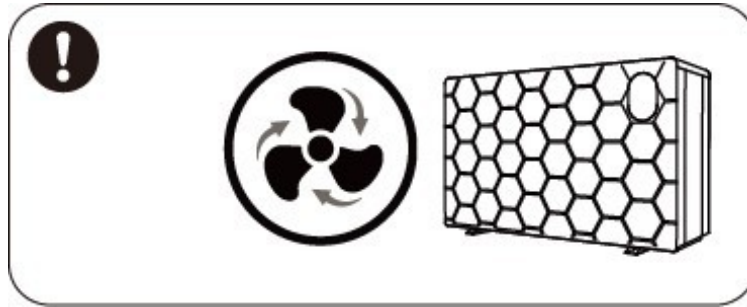

- c. Зварювання на місці не допускається, зварювання може виконуватися тільки професійним персоналом у професійному центрі технічного обслуговування.

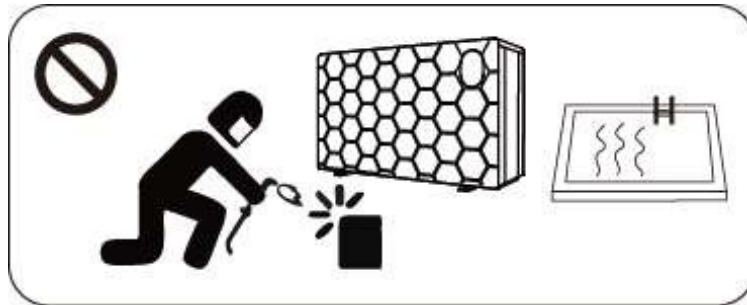

- d. У разі витoku газу пристрій необхідно негайно зупинити, евакуювати весь персонал, забезпечити хорошу вентиляцію і тримати подалі від джерел вогню до повного виходу холодоагенту, а потім залишити принаймні на 20 хвилин. Пристрій необхідно доставити до професійного сервісного центру.

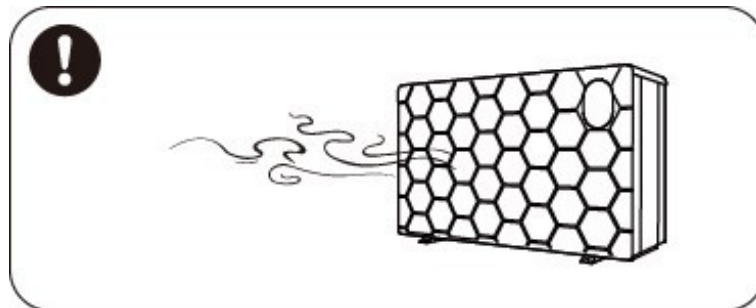

3. Транспортування та зберігання

- a. Не блокуйте пристрій під час транспортування.
- b. Транспортуйте товар з постійною швидкістю, уникайте різкого прискорення або різкого гальмування, щоб запобігти зіткненню товарів.
- c. Пристрій має знаходитися якомога далі від будь-яких джерел вогню.
- d. Місце зберігання має бути світлим, просторим, відкритим і з хорошою вентиляцією, потрібне вентиляційне обладнання. Якщо кількість обладнання відповідає вимогам місцевих законів і правил, необхідно встановити відповідні пристрої виявлення холодоагенту та вентиляційне обладнання.

4. Інформація щодо технічного обслуговування

- a. Якщо потрібне технічне обслуговування або утилізація, зверніться до найближчого авторизованого сервісного центру.
- b. Кваліфікаційні вимоги
Усі оператори, які займаються утилізацією газу, повинні мати чинну сертифікацію, видану професійним агентством.
- c. У разі витоку газу, будь ласка, тримайте пристрій у добре провітрюваному місці та подалі від джерел вогню, доки холодоагент повністю не витече, а потім залиште його принаймні на 20 хвилин. Пристрій необхідно транспортувати до професійного сервісного центру.
- d. Під час технічного обслуговування або заправки газом суворо дотримуйтесь вимог виробника. Цей розділ присвячений переважно спеціальним вимогам до технічного обслуговування при використанні холодоагенту R290. Детальні інструкції з технічного обслуговування дивіться у технічному посібнику.

1. ЗАГАЛЬНА ІНФОРМАЦІЯ

1.1. Вміст упаковки

Після розпакування перевірте наявність усіх компонентів.

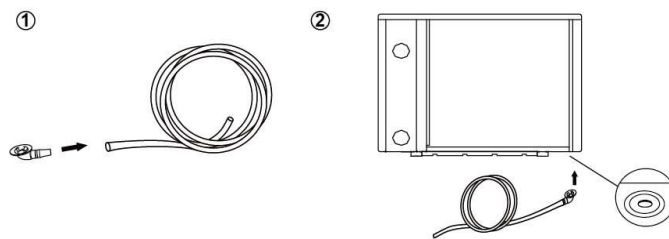
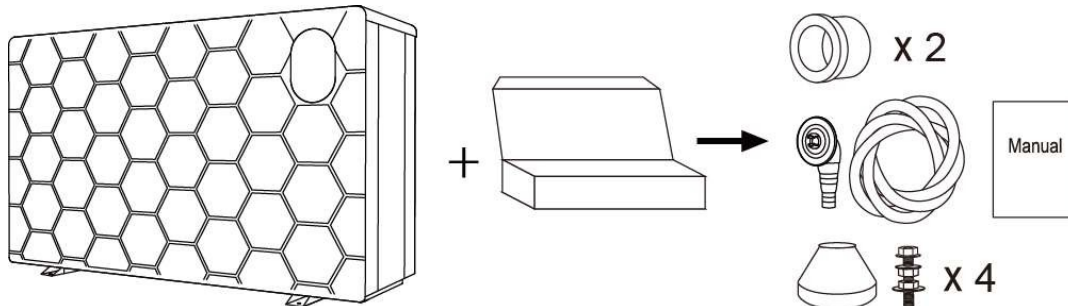

УВАГА:

Будь ласка, встановлюйте водяні з'єднання поступово крок за кроком.

КРОК 1

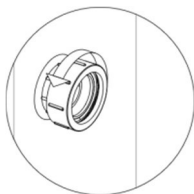

КРОК 2

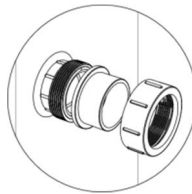

КРОК 3

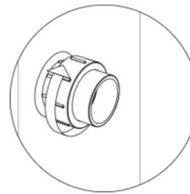

1.2. Умови експлуатації та робочий діапазон

ПОЗИЦІЯ		ДІАПАЗОН
Робочий діапазон	Температура повітря	-20 °C ~ 43 °C / -4 °F ~ 109 °F
Темп. параметр	Нагрівання	18 °C ~ 40 °C / 64 °F ~ 104 °F
	Охолодження	12 °C ~ 30 °C / 54 °F ~ 86 °F

Тепловий насос матиме ідеальну продуктивність у робочому діапазоні повітря: 15°C~25°C / 59°F ~77°F.

1.3. Переваги різних режимів

Тепловий насос має три режими: Turbo, Smart і Silence. Вони мають різні переваги в різних умовах.

РЕЖИМ	ПЕРЕВАГИ
Режим Turbo 	Потужність нагрівання: 130%~20% Швидке нагрівання, інтелектуальна оптимізація залежно від температури довкілля і температури води Енергозбереження
Режим Smart 	Потужність нагрівання: 100%~20% Інтелектуальна оптимізація залежно від температури навколишнього середовища та температури води Енергозбереження
Режим Silence 	Потужність нагрівання: 60%~20% Використання вночі

1.4. Важлива інформація

 У разі збою живлення під час роботи, пристрій автоматично перезапуститься при відновленні живлення.

1.4.1. Тепловий насос можна використовувати тільки для нагрівання води в басейні. Його НІКОЛИ не можна використовувати для нагрівання інших легкозаймистих або каламутних рідин.

1.4.2. Не тягніть за водяні патрубки під час переміщення теплового насоса, оскільки титановий теплообмінник усередині теплового насоса буде пошкоджено.

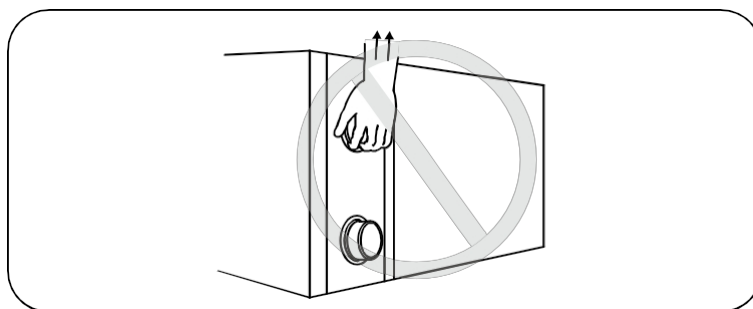

1.4.3. Не створюйте перешкод перед входом і виходом повітря з теплового насоса.

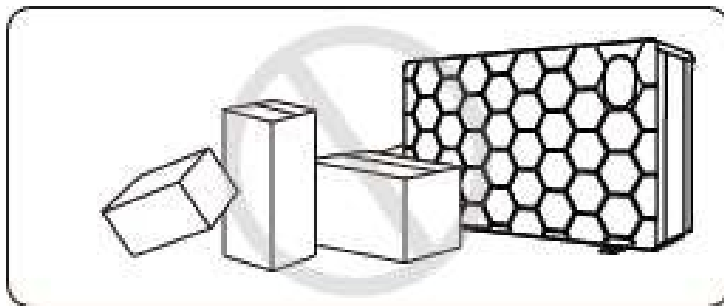

- 1.4.4. Не кладіть нічого у вхідний або вихідний отвір і не знімайте кожух вентилятора та працюючий вентилятор, аби уникнути травм.

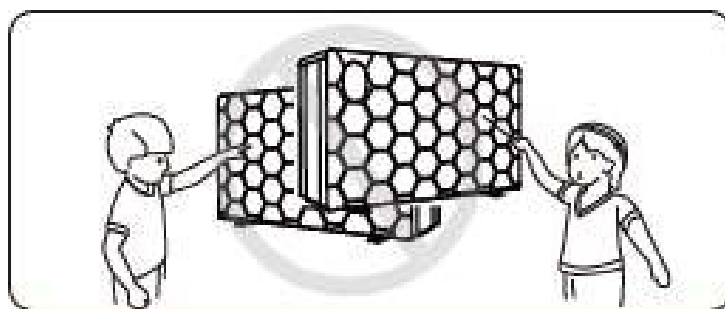

- 1.4.5. Не використовуйте і не зберігайте поряд із пристроєм горючі гази або рідини, такі як розчинники, фарби і паливо, аби уникнути загоряння.



- 1.4.6. У разі виникнення будь-яких ненормальних обставин, наприклад, незвичних шумів, запахів, диму та витоку електрики, негайно вимкніть живлення і зверніться до місцевого дилера. Не намагайтеся ремонтувати тепловий насос самостійно.

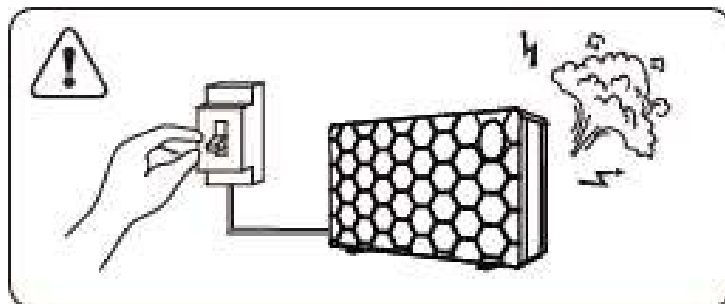

ДЛЯ КОРИСТУВАЧІВ

1.4.7. Головний вимикач живлення має бути недосяжним для дітей.

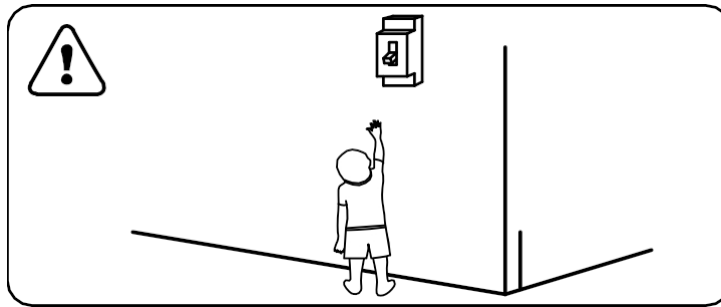

1.4.8. Вимикайте живлення під час грози.

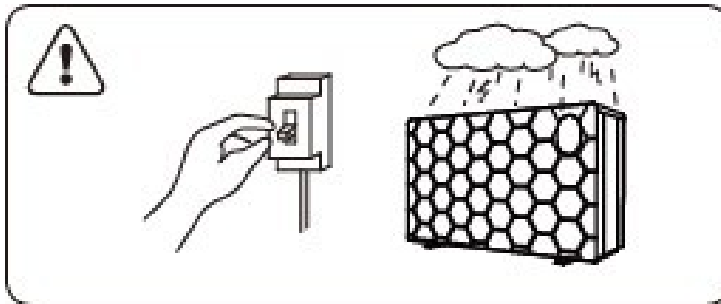

1.4.9. Зверніть увагу, що наступні коди не є несправністюю.

	КОДИ
Відсутність потоку води	E3
Захист від замерзання	E4
Поза робочим діапазоном	E6
Захист від недостатнього потоку води	E6
Ненормальна потужність	E5

2. ЕКСПЛУАТАЦІЯ

2.1. Зверніть увагу перед використанням





2.1.1. Для збільшення терміну служби переконайтеся, що:

- водяний насос увімкнено до того, як тепловий насос почне працювати;
- водяний насос вимкнений після вимкнення теплового насоса.

2.1.2. Переконайтеся у відсутності витоків води в системі трубопроводів, потім розблокуйте екран і увімкніть тепловий насос.

2.2 Інструкції з експлуатації



СИМВОЛ	ОПИС	ФУНКЦІЯ
	УВІМК / ВИМК	1. Увімкнення/вимкнення живлення 2. Налаштування Wi-Fi
	Розблокування	1. Натискайте впродовж 3 секунд для розблокування/блокування екрана 2. Після розблокування екрана за допомогою цієї кнопки оберіть режим Авто 12~40 °C / 54 °F ~ 104 °F Нагрівання 18~40 °C / 64 °F ~ 104 °F Охолодження 12~30 °C / 54 °F ~ 86 °F
	Швидкість	Оберіть режим Turbo/Smart/Silence
	Вгору/Вниз	Відрегулюйте задану температуру

Зауваження: коли живлення увімкнене, символ  світитиметься постійно.

① Відображення екрана в режимі очікування:

Коли екран заблоковано, індикатор клавіші не горить.

У режимі очікування відображається 0.00^{kW}

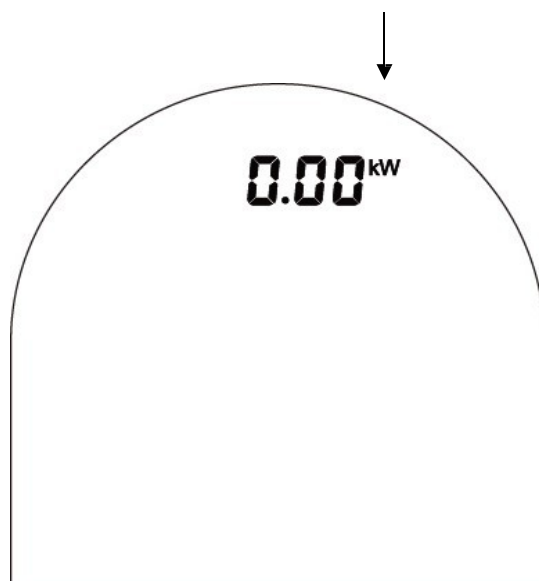

② Блокування екрану:





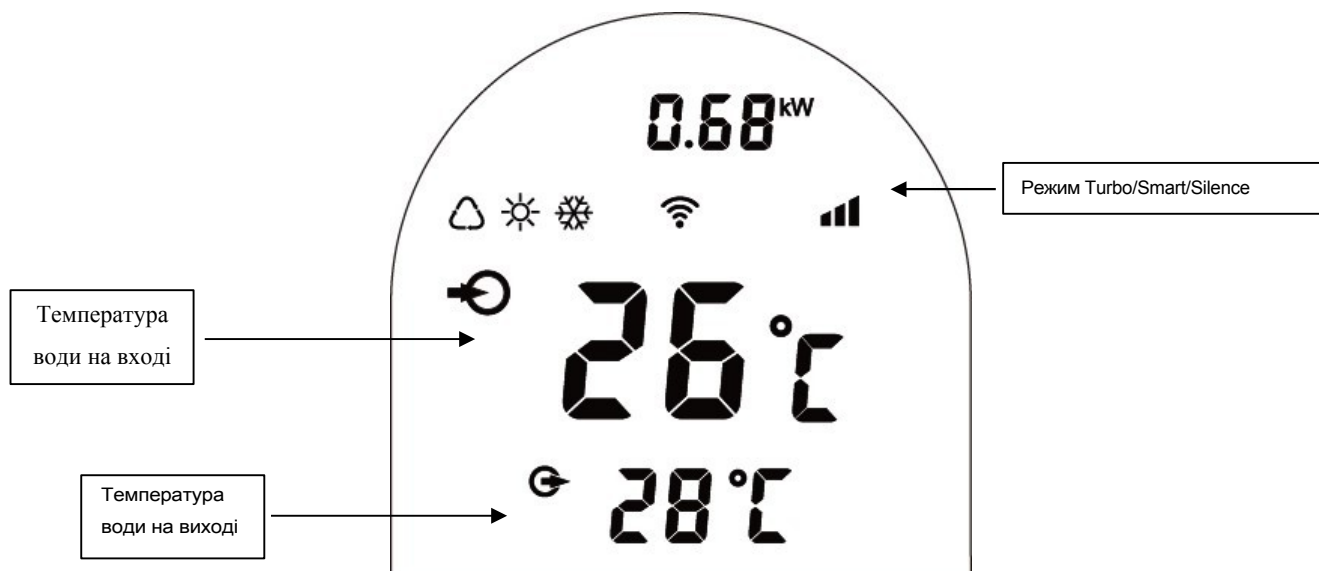

- a. Якщо протягом 30 секунд не виконується жодних дій, екран буде заблоковано.
- b. Коли насос вимкнений, екран буде темним і відобразить «0%» або «0,00 кВт».
- c. Натискайте  впродовж 3 секунд, аби заблокувати екран, він згасне.

③ Розблокування екрану:

- a. Натисніть і утримуйте  протягом 3 секунд, аби розблокувати екран, він засвітиться.
- b. Тільки після розблокування екрана можна використовувати будь-які інші кнопки.



	Авто
	Нагрівання
	Охолодження
	Відсоток потужності нагрівання
	Відображення енергоспоживання в реальному часі
	Wi-Fi з'єднання
	Водозабір
	Вихід води







1. Увімкнення живлення: натисніть і утримуйте протягом 3 секунд , аби засвітився екран, потім натисніть , щоб увімкнути тепловий насос.
2. Налаштування заданої температури: коли екран розблоковано, натисніть  або  для відображення або регулювання заданої температури.
3. Перемикання між відображенням енергоспоживання в реальному часі та відображенням у відсотках потужності нагріву: натисніть  і  впродовж 5 секунд, аби переключитися між відображенням енергоспоживання в реальному часі та відображенням відсотка потужності нагріву. Функція енергоспоживання в реальному часі доступна тільки для однофазної мережі.
4. Вибір режиму: натисніть , аби обрати режим.

Авто : регульований діапазон температур 12~40 °C / 54 °F ~ 104 °F

Нагрівання : регульований діапазон температур 18~40 °C / 64 °F ~ 104 °F

Охолодження : регульований діапазон температур 12~30 °C / 54 °F ~ 86 °F

5. Вибір режиму Turbo/Smart/Silence:

Натисніть , аби увійти в режим Turbo, і на екрані з'явиться , потім натисніть  щоб увійти в режим без звуку, на екрані з'явиться . Натисніть  ще раз, на екрані з'явиться  і ви повернетесь в Smart-режим.

6. Розморожування

- a. Автоматичне розморожування: коли тепловий насос розморожує, блимає ☀️. Після розморожування ☀️ перестане блимати.
- b. Примусове розморожування: Коли тепловий насос нагріває, натисніть і утримуйте ⚙️ і ⏴ протягом 5 секунд, щоб розпочати примусове розморожування, блиматиме ☀️. Після розморожування ☀️ перестане блимати.

Примітка: Обов'язкові інтервали розморожування мають бути понад 30 хвилин, а компресор має працювати понад 10 хвилин у режимі обігріву.

7. Вибір шкали температури між °C та °F:

Натискайте ⏴ і ⏵ разом протягом 5 секунд для перемикання між °C і °F.

8. Підключення до Wi-Fi

Будь ласка, для підключення до Wi-Fi відскануйте QR-код, що наведено нижче.



2.3. Розширене застосування

2.3.1. Перевірка параметрів

- a. Натисніть і утримуйте протягом 5 секунд ⚙️ і ⏴, щоб увійти в стан «Перевірка параметрів», код параметра «P0» і значення параметра «0» відобразяться на екрані, наприклад, «P0 0» означає, що водяний насос працює безперервно.
- b. В стані «Перевірка параметрів» натисніть ⏴ або ⏵ для перевірки параметрів.





2.3.2. Зміна параметра

У стані «Перевірка параметрів» натисніть ⚙️ для входу в режим «Зміна параметрів», натисніть ⏴ або ⏵ для зміни значень, потім натисніть ⚙️ для підтвердження і виходу з режиму «Зміна параметрів», натисніть ⏻ для виходу зі стану «Перевірка параметрів».

2.3.3 Перелік параметрів

№	Зміст	Діапазон регулювання	Довжина кроку
P0	Водяний насос працює	0: безперервно 1: контроль температури води 2: контроль часу/ температури води	1
P1	Налаштування часу (Доступно, тільки якщо для режиму роботи водяного насоса встановлено значення «2»)	10 ~ 120 хв.	5 хв
P2	Час безперервної роботи компресора між режимами розморожування	30 ~ 90 хв.	1 хв
P3	Температура на вході при розморожуванні	-17~0°C / 1~32°F	1°C/1°F
P4	Максимальний час розморожування	1 ~ 12 хв.	1 хв
P5	Температура на виході при розморожуванні	8~30°C/46~86°F	1°C/1°F

2.3.4. Перевірка поточного стану

Натисніть і утримуйте  протягом 5 секунд, аби увійти в «Перевірка робочого стану», на екрані по черзі відобразатиметься точка стану «C0» і відповідне їй значення. Перевірте всі точки стану та їхні відповідні значення за допомогою  або , Натисніть  для виходу з режиму перевірки робочого стану.

Коди перевірки поточного стану

Символ	Опис	Од. вим.
C0	Температура води на вході	°C / °F
C1	Температура води на виході	°C / °F
C2	Температура навколишнього середовища	°C / °F
C3	Температура вихлопу	°C / °F
C4	Температура труби зовнішнього змійовика (Випарник)	°C / °F
C5	Температура зворотного газу	°C / °F
C6	Температура труби внутрішнього змійовика (Титановий теплообмінник)	°C / °F
C9	Температура пластини, що охолоджує	°C / °F
C10	Відкриття електронного розширювального клапана	P
C11	Швидкість вентилятора постійного струму	(об/хв)

2.4 Щоденний догляд і підготовка до зими

2.4.1 Щоденне обслуговування



Увага, не забудьте вимкнути живлення теплового насоса.

- Будь ласка, очищуйте тепловий насос за допомогою побутових мийних засобів або чистої води. **НІКОЛИ** не використовуйте бензин, розчинники або будь-які подібні рідини.
- Регулярно перевіряйте болти, кабелі та з'єднання.

2.4.2 Підготовка до зими

У зимовий сезон, коли ви не купаетесь, вимкніть електроживлення і злийте воду з теплового насоса. Під час використання теплового насоса при температурі нижче 2°C / 36°F, стежте за тим, аби потік води був постійним.

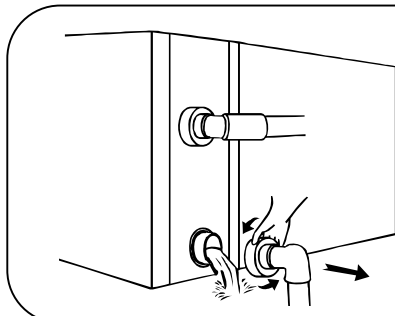

УВАГА!

Від'єднайте водоблок від вхідної труби, аби злити воду.
У разі замерзання води в насосі в зимовий період часу може статися пошкодження титанового теплообмінника.

3. ТЕХНІЧНА СПЕЦИФІКАЦІЯ

Модель	X26-10CP	X30-12CP	X26-14CP	X26-17CP	X26-20CP	X26-23CP
Рекомендований об'єм басейну (м ³)	18-35	25-40	30-50	35-60	40-65	45-75
Температура робочого повітря (°C/°F)	-20 ~43 / -4 ~109					
Умови експлуатації: повітря 26°C/80 °F , вода 26°C/80 °F , вологість 80%						
Теплова потужність (кВт) в режимі Turbo	9,9	12	15	17,5	20	23
Теплова потужність (кВт) у режимі Smart	7,9	9	12	14	16	18,4
COP	22,0~7,8	30,0~7,9	22,3~7,8	22,4~7,4	22,0~7,3	26,2~7,6
COP при 50% потужності	14	16	15	15	14	15,8
Умови експлуатації: повітря 15°C/59 °F , вода 26°C/80 °F , вологість 70%						
Теплова потужність (кВт) в режимі Turbo	7,0	8,5	10,6	12,4	14	16,3
Теплова потужність (кВт) у режимі Smart	5,6	6,8	8	9,9	11,3	13
COP	8,1~5,5	11,0~5,6	8,2~5,3	9,0~5,3	8,4~5,1	9,2~5,4
COP при 50% потужності	7	8	7	7	7	7,8
Умови експлуатації: повітря 7°C / 45 °F , вода 26 °C / 80 °F , вологість 90%						
Теплова потужність (кВт) в режимі Turbo	5,5	7,4	8,7	10,3	12	13,5
COP	6,9~4,6	7,3~4,9	7,1~4,5	7,2~4,5	7,0~4,2	7,3~4,4
Умови експлуатації: повітря 35°C/95 °F , вода 28°C/82 °F , вологість 80%						
Потужність охолодження (кВт)	4,8	5,5	6,5	8,8	10	11,5
Звуковий тиск на відстані 1 м дБ(А)	36,6~43,4	37,7~44,8	37,8~45,9	41,0~46,7	41,5~47,3	41,9~49,5
Звуковий тиск 50% потужності на відстані 1 м дБ(А)	37	38	40	42	42	43,3
Звуковий тиск на відстані 10 м дБ(А)	16,6~23,4	17,7~24,8	17,8~25,9	21,0~26,7	21,5~27,3	21,9~29,5
Джерело живлення	230 В~ / 1 фаза / 50 Гц					
Номінальна вхідна потужність (кВт) за температури повітря 15°C / 59 °F	0,14~1,27	0,12~1,52	0,21~2,00	0,22~2,34	0,27~2,78	0,28~3,02
Номінальний вхідний струм (А) за температури повітря 15°C / 59 °F	0,61~5,52	0,52~6,61	0,91~8,70	0,96~10,17	1,17~12,09	1,22~13,13
Рекомендована витрата води (м ³ / год)	2	2	3	4	4	6,5~8,5
Вхідний/вихідний отвір водопроводу (мм)	50					
Розмір нетто Д × Ш × В (мм)	923×427 661	1120×427× 661	1120×427× 661	1112×427× 760	1160×427× 760	1146×536× 955
Вага нетто (кг)	67	74	75	85	86	110
Газ R290 (г)	750	800	950	100	1150	1300
ГВП	0,02					
Еквівалент CO2 (тонн)	0	0	0	0,00002	0,00002	0,00003

ДЛЯ КОРИСТУВАЧІВ

Модель	X26-27CP	X26-33CP	X26-33CPT	X26-41CPT
Рекомендований об'єм басейну (м ³)	55-90	65-105	65-105	75-120
Робоча температура повітря (°C/°F)	-20 ~43 / -4 ~109			
Умови експлуатації: повітря 26°C/80 °F , вода 26°C/80 °F , вологість 80%				
Теплова потужність (кВт) в режимі Turbo	26	33	33	42
Теплова потужність (кВт) в режимі Smart	21	26	26	33
COP	21,1~7,4	22,1~7,3	21,3~7,2	21,5~7,3
COP при 50% потужності	15	15	15	15
Умови експлуатації: повітря 15°C/59 °F , вода 26°C/80 °F , вологість 70%				
Теплова потужність (кВт) в режимі Turbo	18,8	23,4	23,4	29
Теплова потужність (кВт) в режимі Smart	15	18	18	23
COP	8,1~5,5	8,5~5,4	8,2~5,3	8,3~5,0
COP при 50% потужності	7	7	7	7
Умови експлуатації: повітря 7°C / 45 °F , вода 26 °C / 80 °F , вологість 90%				
Теплова потужність (кВт) в режимі Turbo	16	18	18	23
COP	6,8~4,5	7,3~4,5	6,8~4,4	6,9~4,3
Умови експлуатації: повітря 35°C/95 °F , вода 28°C/82 °F , вологість 80%				
Потужність охолодження (кВт)	12	15	15	19
Звуковий тиск на відстані 1 м дБ(А)	39,7~49,8	42,1~50,3	42,1~50,3	41,5~50,5
Звуковий тиск 50% потужності на відстані 1 м дБ(А)	43	45	45	42
Звуковий тиск на відстані 10 м дБ(А)	19,7~29,8	22,1~30,3	22,1~30,3	21,5~30,5
Джерело живлення	230 В~ / 1 фаза / 50 Гц		400 В, 3 фази, 50 Гц	
Номінальна вхідна потужність (кВт) за температури повітря 15°C / 59 °F	0,37~3,42	0,44~4,33	0,46~4,42	0,57~5,96
Номінальний вхідний струм (А) за температури повітря 15°C / 59 °F	1,61~14,87	1,91~18,83	0,66~6,38	0,82~8,6
Рекомендована витрата води (м ³ / год)	8	10	10	12~18
Вхідний/вихідний отвір водопроводу (мм)	50			
Розмір нетто Д × Ш × В (мм)	1146×536×955	1315×536×1060	1315×536×1060	1397×536×1249
Вага нетто (кг)	113	145	154	186
Газ (г) R290	1500	2200	2200	300
ГВП	0,02			
Еквівалент CO ₂ (тонн)	0	0	0	0,00006

- Наведені значення дійсні для ідеальних умов: басейн з ізотермічним покриттям, система фільтрації працює не менше 15 годин на день.
- Відповідні параметри можуть періодично коригуватися з метою технічного вдосконалення без попереднього повідомлення. Детальну інформацію див. на заводській табличці.

1. ТРАНСПОРТУВАННЯ

- 1.1. Під час зберігання або переміщення теплового насоса він має перебувати у вертикальному положенні.

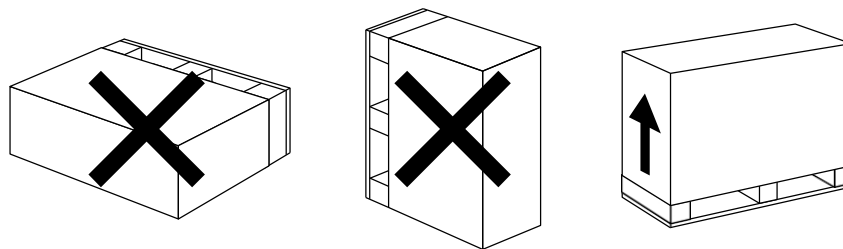

- 1.2. Під час переміщення теплового насоса не беріться за водяні патрубки, оскільки це може призвести до пошкодження титанового теплообмінника всередині теплового насоса.

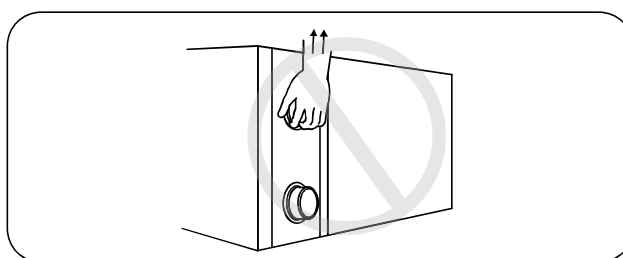

2. МОНТАЖ ТА ОБСЛУГОВУВАННЯ



Тепловий насос має бути встановлений професійною бригадою. Користувачам не слід виконувати монтаж самостійно, інакше тепловий насос може бути пошкоджений або становитиме загрозу для безпеки користувачів.

2.1 Зверніть увагу перед встановленням

- 2.1.1 Вхідні та вихідні водопровідні з'єднання не витримують ваги м'яких труб. Тепловий насос має бути підключений до жорстких труб!

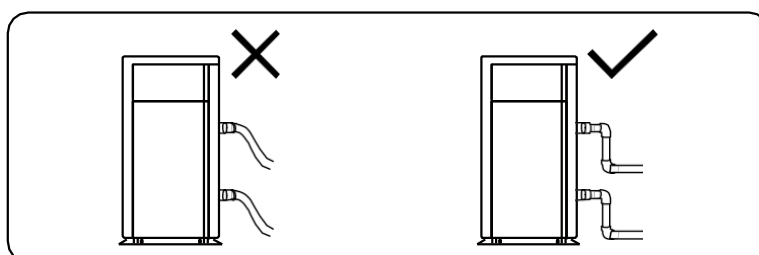

- 2.1.2 Аби гарантувати ефективність нагрівання, довжина водопроводу між басейном і тепловим насосом має бути ≤ 10 м.

2.2 Інструкція з монтажу

2.2.1 Розташування та розміри

-  Аби уникнути рециркуляції повітря, тепловий насос слід встановлювати в місці з хорошою вентиляцією та залишати достатньо місця для монтажу та обслуговування. Будь ласка, зверніться до схеми, що наведено нижче:

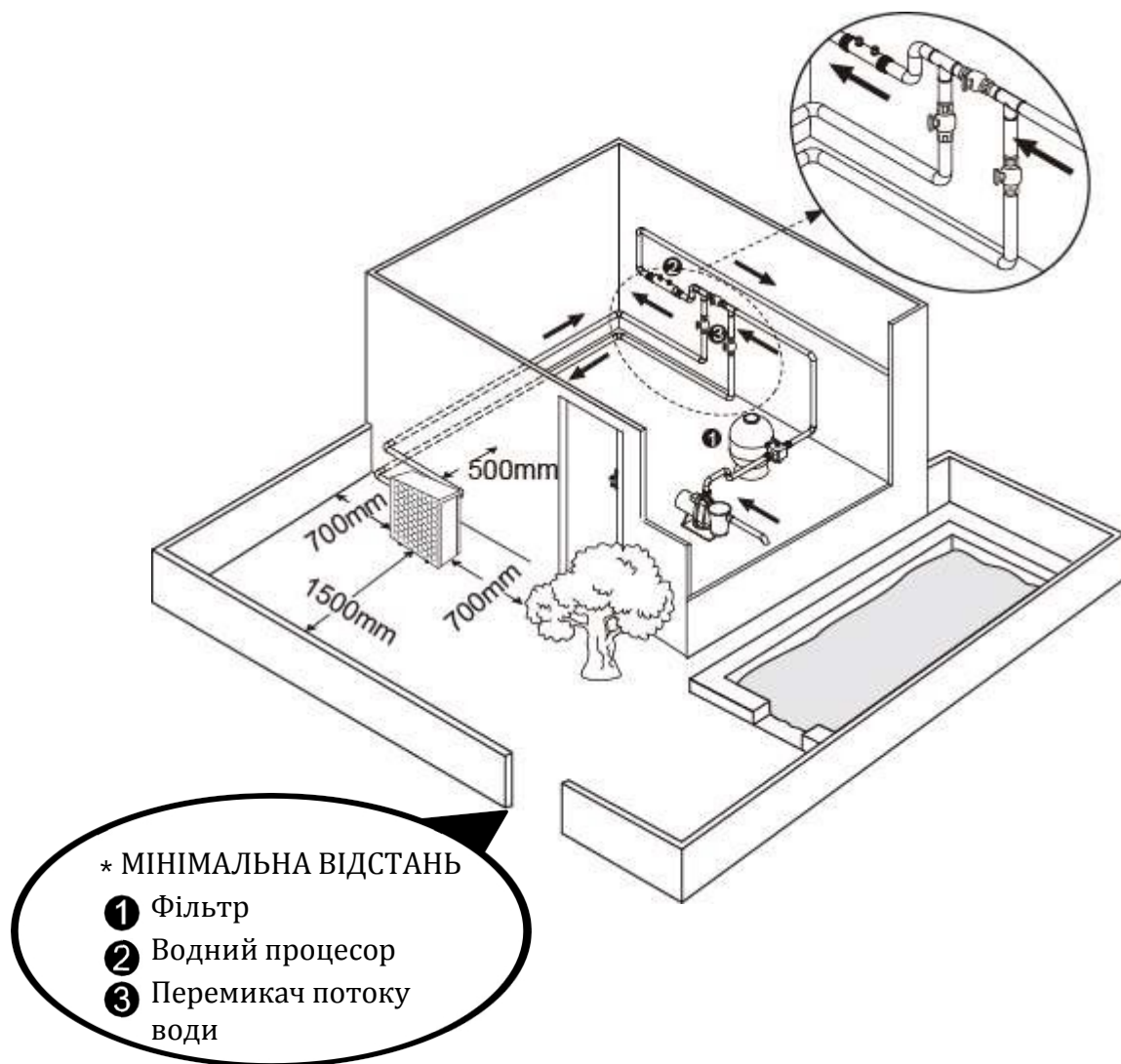

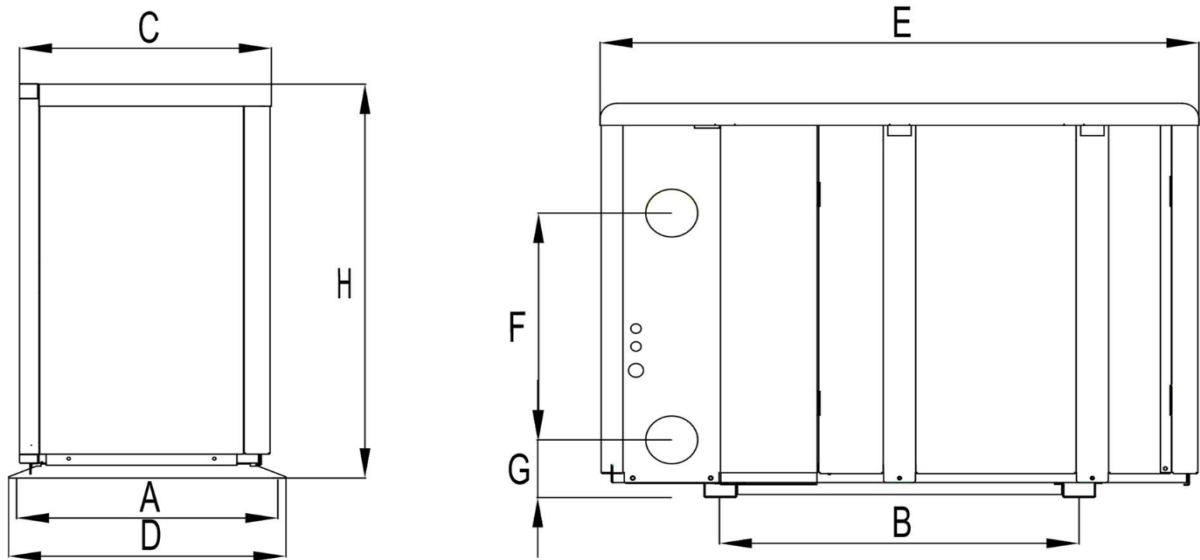

ОДИНИЦЯ ВИМІРУ=ММ		А	Б	С	Д	Е	Ф	г	ЧАС
МОДЕЛЬ	X26-10CP	402	552	387	427	923	380	97	661
	X30-12CP	402	749	389	427	1120	360	97	661
	X26-14CP	402	749	389	427	1120	360	97	661
	X26-17CP	402	740	390	427	1112	420	97	760
	X26-20CP	402	789	389	427	1160	460	97	760
	X26-23CP	511	776	497,5	536	1146	560	97	955
	X26-27CP	511	776	497,5	536	1146	580	97	955
	X26-33CP	508	965	496,5	536	1315	750	97	1060
	X26-33CPT	508	965	496,5	536	1315	750	97	1060
	X26-41CPT	511	1050	497	536	1397	750	108	1249

※ Наведені вище дані можуть бути змінені без попереднього повідомлення.

2.2.2 Монтаж теплового насоса

- Рама має кріпитися болтами (M10) до бетонної основи або кронштейнів. Бетонний фундамент має бути міцним; кронштейн має бути досить міцним і оброблений антикорозійним складом;
- Для теплового насоса потрібен водяний насос (**поставляється користувачем**). Рекомендована специфікація насоса - потік: див. технічні параметри, макс. підйом $\geq 10\text{м}$
- Коли тепловий насос працює, знизу скидатиметься конденсат, зверніть на це увагу. Вставте дренажну трубку (аксесуар) в отвір і добре закріпіть її, потім під'єднайте трубу для відведення конденсату.

2.2.3 Електромонтажні та захисні пристрої та специфікація кабелів

- Підключіть до відповідного джерела живлення, напруга має відповідати номінальній напрузі пристрою.
- Заземліть тепловий насос належним чином.

- Електропроводка має бути підключена професійним техніком відповідно до принципової схеми.
- Встановіть автоматичний вимикач або запобіжник відповідно до місцевих норм (робочий струм витоку ≤ 30 мА).
- Кабель живлення та сигнальний кабель мають прокладатися впорядковано і не заважати один одному. З урахуванням умов довкілля (температура довкілля, пряме сонячне світло, дощ, напруга мережі, довжина кабелю тощо) площу поперечного перерізу кабелю може бути відповідним чином збільшено.
- Якщо ви використовуєте екологічно чисту енергію для живлення цього обладнання, переконайтеся, що напруга джерела живлення стабільна і діапазон напруги знаходиться в діапазоні, зазначеному на обладнанні. Нестабільна напруга або діапазон напруги за межами зазначеного значення легко призведе до поломки теплового насоса.



1. Підключення дроту живлення

	<ul style="list-style-type: none"> ✧ За допомогою хрестової викрутки відкрутіть 2 гвинти в нижній частині правої бічної панелі. Зніміть нижню половину панелі. ✧ Відкрутіть 4 гвинти на кришці електричної коробки. ✧ Підключіть клеми відповідно до електричної схеми.



2. Схема підключення

А. Для електроживлення: 230В 50Гц

ДЛЯ УСТАНОВНИКІВ І ФАХІВЦІВ

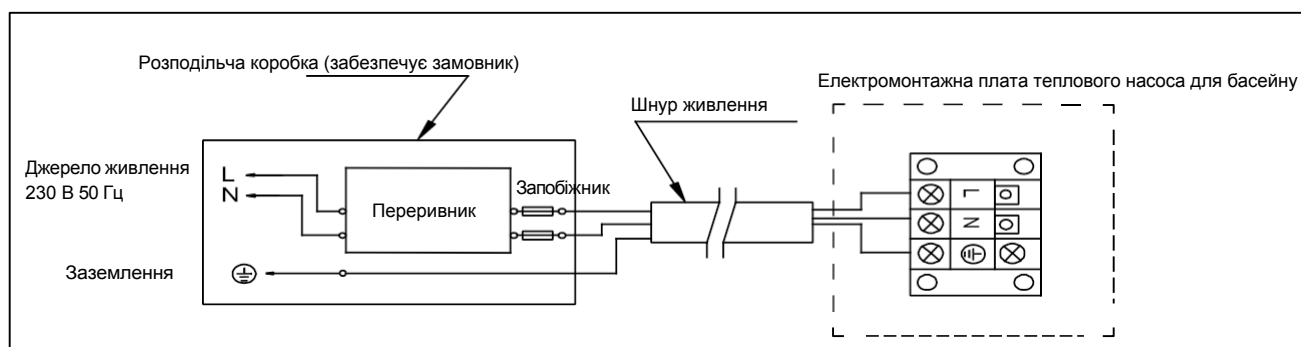

В. Для джерела живлення: 400 В, 50 Гц

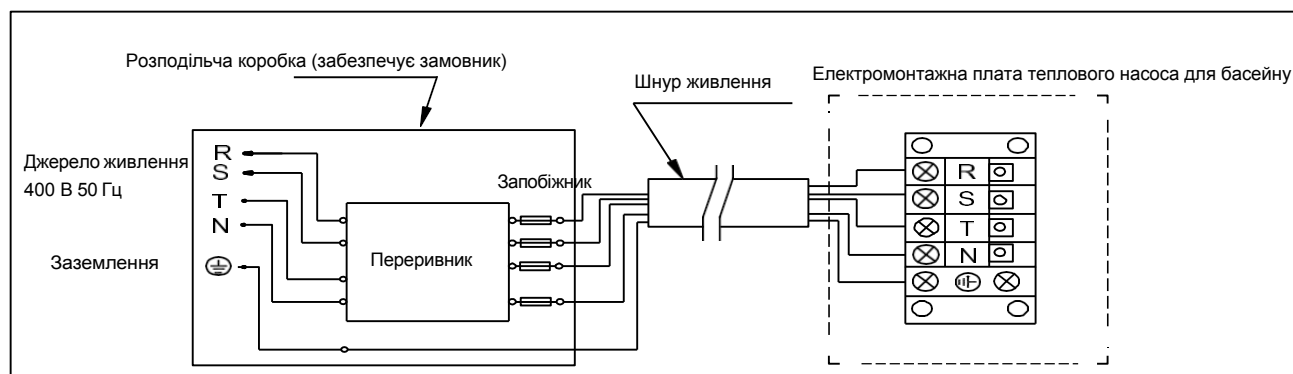

ЗАУВАЖЕННЯ:

- Схема електропроводки: переконайтеся, що встановлено перемикач захисту від витоку.
- Якщо в комплект поставки не входить шнур живлення з вишкою, підключайте за допомогою жорсткого дроту (виключити підключення через штепсельну вишку).
- Якщо машина оснащена штепсельною вишкою, переконайтеся, що вишка та розетка мають належний захист від вологи.
- Для безпечної експлуатації в зимовий період рекомендується встановити функцію пріоритетності нагрівання.
- Детальнішу схему електричної проводки наведено в Додатку 1.

3. Варіанти захисту пристроїв та специфікація кабелів

МОДЕЛЬ		X26-10CP	X30-12CP	X26-14CP	X26-17CP	X26-20CP	X26-23CP
Перемикач	Номінальний струм (А)	10	12	15	16	19	20
	Номінальний струм залишкової дії (мА)	30	30	30	30	30	30
Максимальний вхідний струм (А)		8	10	12	13	16	17
Запобіжник (А)		10	12	15	16	19	20
Шнур живлення (мм ²)		3×1,5	3×2,5	3×2,5	3×2,5	3×2,5	3×4
Сигнальний кабель (мм ²)		3×0,5	3×0,5	3×0,5	3×0,5	3×0,5	3×0,5

МОДЕЛЬ		X26-27CP	X26-33CP	X26-33CPT	X26-41CPT
Перемикач	Номінальний струм (А)	27	30	12	14
	Номінальний струм залишкової дії (мА)	30	30	30	30
Максимальний вхідний струм (А)		22,5	25,8	10	11,5
Запобіжник (А)		27	30	12	14
Шнур живлення (мм ²)		3×4	3×6	5×2,5	5×2,5
Сигнальний кабель (мм ²)		3×0,5	3×0,5	3×0,5	3×0,5

ПРИМІТКА. Наведені вище дані адаптовані для шнура живлення $\leq 10\text{м}$. Якщо довжина шнура живлення $> 10\text{м}$, діаметр дроту необхідно збільшити. Сигнальний кабель можна подовжити максимум до 50м .

2.3. Пробний запуск після встановлення

⚠ Перед увімкненням теплового насоса уважно перевірте всі електричні з'єднання.

2.3.1. Перевірка перед використанням

- Перевірте установку всього теплового насоса і з'єднання труб відповідно до креслень;
- Перевірте електричну проводку та заземлення відповідно до електричної схеми;
- Переконайтеся, що основне живлення правильно підключено;
- Перевірте, чи немає будь-яких перешкод перед входом і виходом повітря теплового насоса.

2.3.2. Пробний запуск

- Водяний насос потрібно запускати перед тепловим насосом і вимкати після теплового насоса для забезпечення тривалого терміну служби.
- Після запуску водяного насоса переконайтеся у відсутності витoku води. Потім увімкніть живлення і натисніть кнопку УВІМК/ВИМК на теплому насосі та встановіть бажану температуру.
- Для захисту тепловий насос оснащений функцією затримки запуску. Під час запуску теплового насоса через 3 хвилини запрацює вентилятор, ще через 30 секунд запуститься компресор.
- Після запуску теплового насоса басейну перевірте наявність незвичного шуму від теплового насоса.
- Перевірте налаштування температури.

2.4. Догляд та підготовка до зими

2.4.1. Обслуговування

⚠ Технічне обслуговування має проводитися один раз на рік кваліфікованим технічним фахівцем.

ДЛЯ УСТАНОВНИКІВ І ФАХІВЦІВ

- Вимкніть живлення теплового насоса перед початком чищення, огляду та ремонту. Забороняється торкатися електричних елементів доти, доки не згасне світлодіодний індикатор на блоці керування процесом.
- Виконуйте чищення випарника побутовим мийним засобом або чистою водою. **ЗАБОРОНЯЄТЬСЯ** використання бензину, розчинників або подібних горючих речовин.
- Регулярно перевіряйте болти, кабелі та з'єднання.

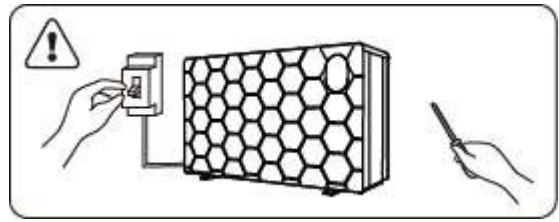

2.4.2 Підготовка до зими

У зимовий період, коли ви не користуєтеся басейном, необхідно відключити живлення і злити воду з теплового насоса. Під час експлуатації теплового насоса за температури нижче 2 °C/36 °F, необхідно забезпечити безперервне подавання води в насос.

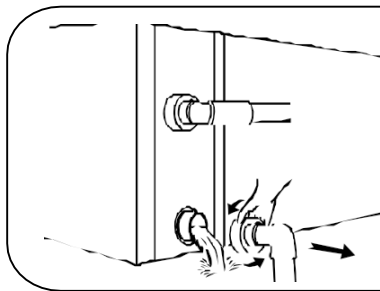

⚠ УВАГА

Від'єднайте водоблок від вхідної труби, аби злити воду. У разі замерзання води в насосі в зимовий період часу може статися пошкодження титанового теплообмінника.

3. УСУНЕННЯ ПОШИРЕНИХ НЕСПРАВНОСТЕЙ

НЕСПРАВНІСТЬ	ПРИЧИНА	ВИРІШЕННЯ
Тепловий насос не працює	Немає живлення	Зачекайте, поки живлення відновиться
	Вимикач живлення вимкнений	Увімкніть живлення
	Запобіжник перегорів	Перевірте та замініть запобіжник
	Переривник вимкнений	Перевірте та увімкніть переривник
Вентилятор працює, але з недостатнім нагріванням	Випарник заблокований	Видаліть перешкоди
	Вихід повітря заблоковано	Видаліть перешкоди
	Затримка запуску на 3 хв.	Зачекайте
На дисплеї відображається нормальна температура, але відсутнє нагрівання	Задана температура надто низька	Встановіть правильну температуру нагрівання
	Затримка запуску на 3 хв.	Зачекайте
Якщо зазначені вище рішення не призвели до бажаного результату, зверніться по допомогу до установника, повідомивши детальну інформацію та зазначивши номер моделі. Не намагайтеся усунути несправність власними силами.		

УВАГА! Аби уникнути небезпечних ситуацій, не намагайтеся відремонтувати тепловий насос власними силами.

4. КОД НЕСПРАВНОСТІ

№	КОД	Опис помилок під час збоїв у роботі
1	E3	Відсутність достатнього потоку води
2	E5	Напруга за межами робочого діапазону
3	E6	Істотний перепад температур між водою, що входить і виходить (недостатній потік води)
4	Eb	Захист від надмірного підвищення/зниження темп-ри навколиш.середовища
5	Ed	Нагадування про незамерзання
6	OFF	Перемикач контролю клієнта DIN2 Вимкнення
№	КОД	Опис
1	E1	Захист від високого тиску
2	E2	Захист від низького тиску
3	E4	Відсутність захисту фаз (тільки трифазна модель)
4	E7	Захист від занадто високої/низької температури води на виході
5	E8	Захист від високої температури вихлопу
6	EA	Захист випарника від перегріву (тільки в режимі охолодження)
7	P0	Збій зв'язку контролера
8	P1	Несправність датчика температури води на вході
9	P2	Несправність датчика температури води на виході
10	P3	Несправність датчика температури вихлопних газів
11	P4	Датчик температури труби зміювика нагрівача (випарника)
12	P5	Несправність датчика температури зворотного газу
13	P6	Несправність датчика температури в системі конденсації
14	P7	Несправність датчика температури навколишнього повітря
15	P8	Несправність датчика охолоджувальної пластини
16	P9	Збій датчика струму
17	PA	Помилка перезапуску пам'яті
18	F1	Несправність модуля приводу компресора
19	F2	Відмова модуля PFC
20	F3	Помилка запуску компресора
21	F4	Збій під час роботи компресора
22	F5	Плата інвертора із захистом від перевантаження за струмом
23	F6	Захист плати інвертора від перегрівання
24	F7	Струмівий захист
25	F8	Захист від перегрівання охолоджувальної пластини
26	F9	Відмова двигуна вентилятора
27	Fb	Конденсатор без захисту від заряджання
28	FA	Захист модуля PFC від перевантаження за струмом
29	8888	Збій зв'язку

ДОДАТОК 1: СХЕМА ПІДКЛЮЧЕННЯ ПРІОРИТЕТУ НАГРІВАННЯ (ДОДАТКОВО)

Для водяного насоса: Напруга 230В, потужність > 500Вт

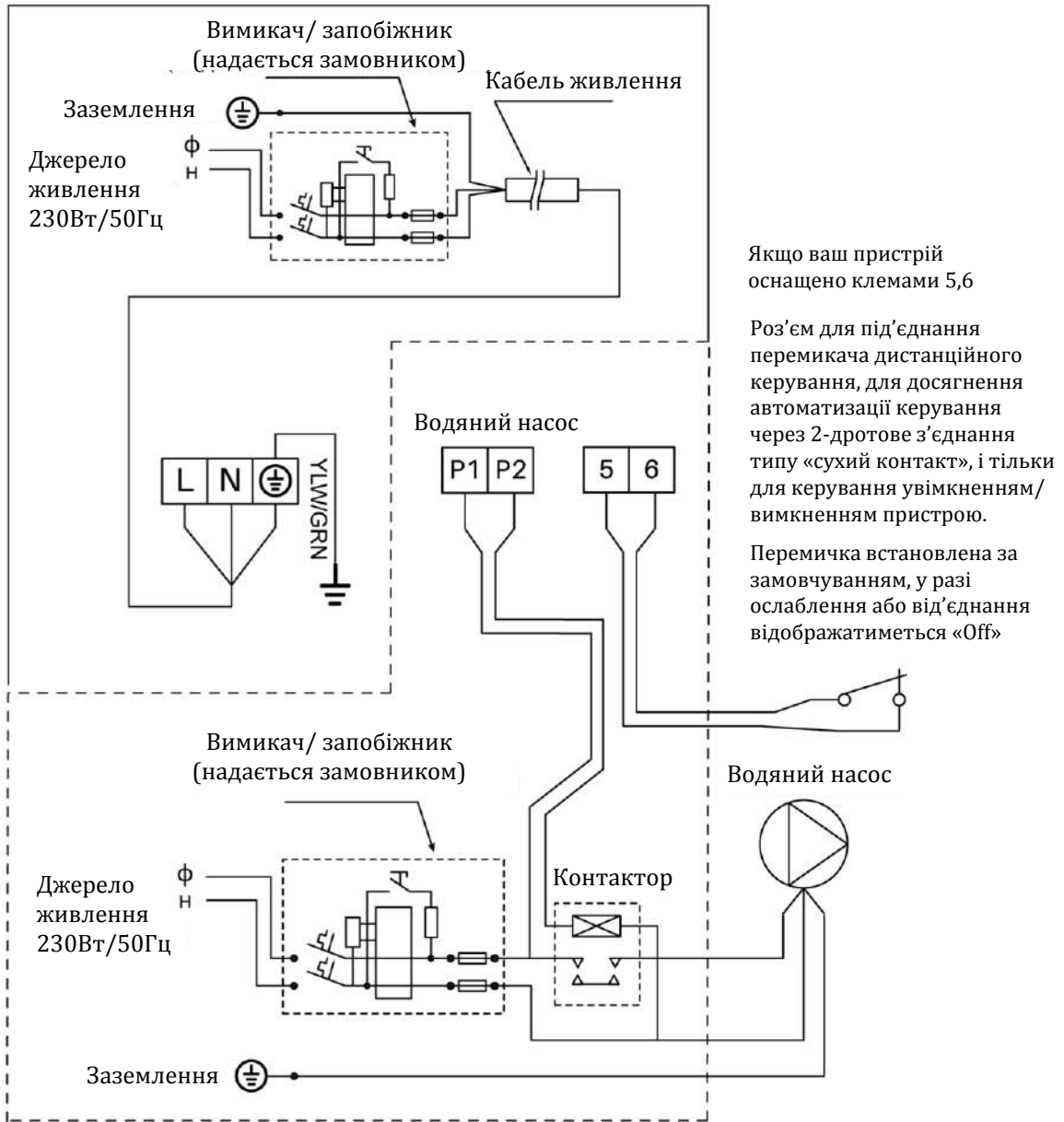

ДОДАТОК 2: СХЕМА ПІДКЛЮЧЕННЯ ПРІОРИТЕТУ НАГРІВАННЯ (ДОДАТКОВО)

Для водяного насоса: Напруга 230В, потужність ≤ 500Вт

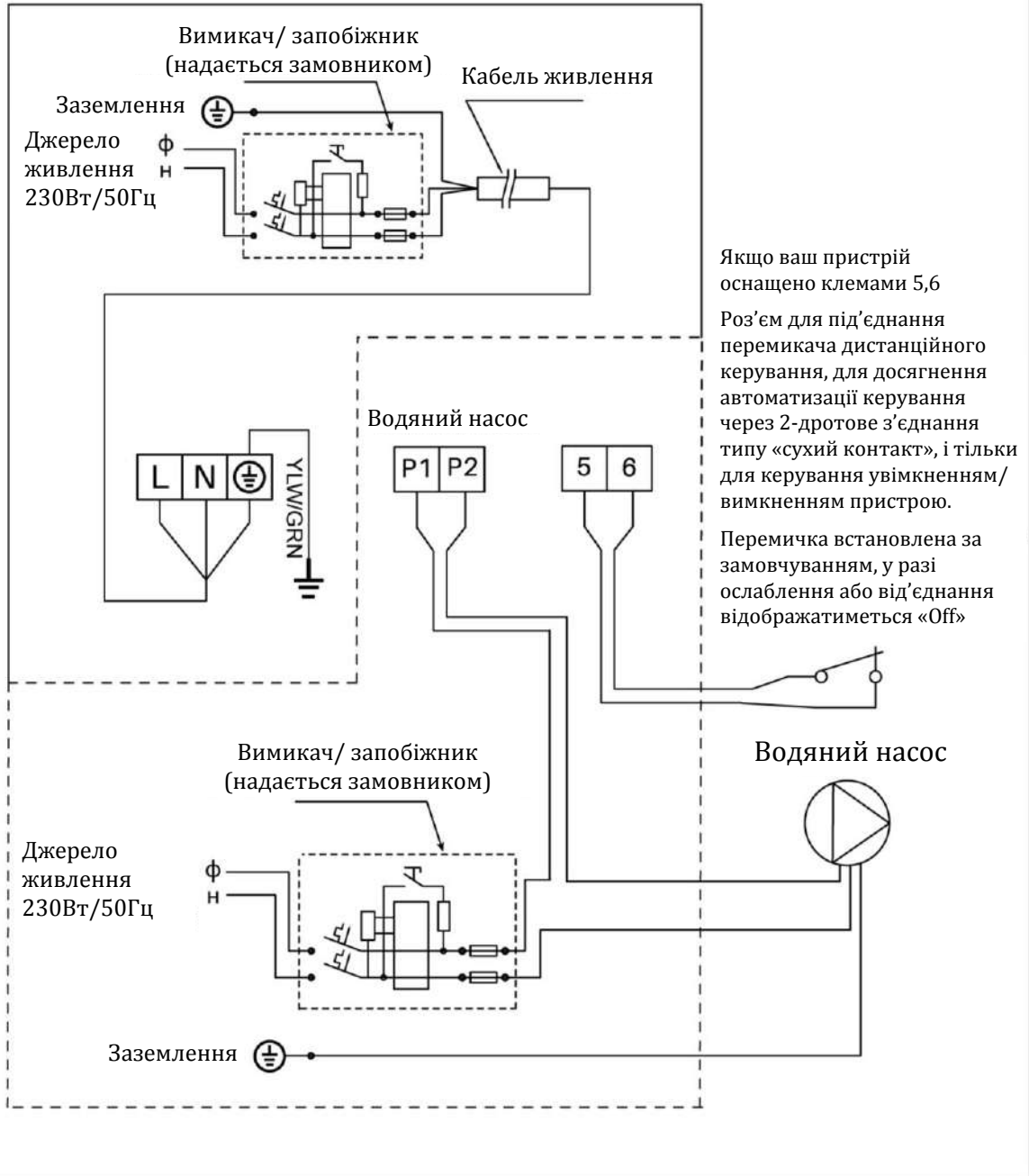

ДОДАТОК 3: СХЕМА ПІДКЛЮЧЕННЯ ПРІОРИТЕТУ НАГРІВАННЯ (ДОДАТКОВО)

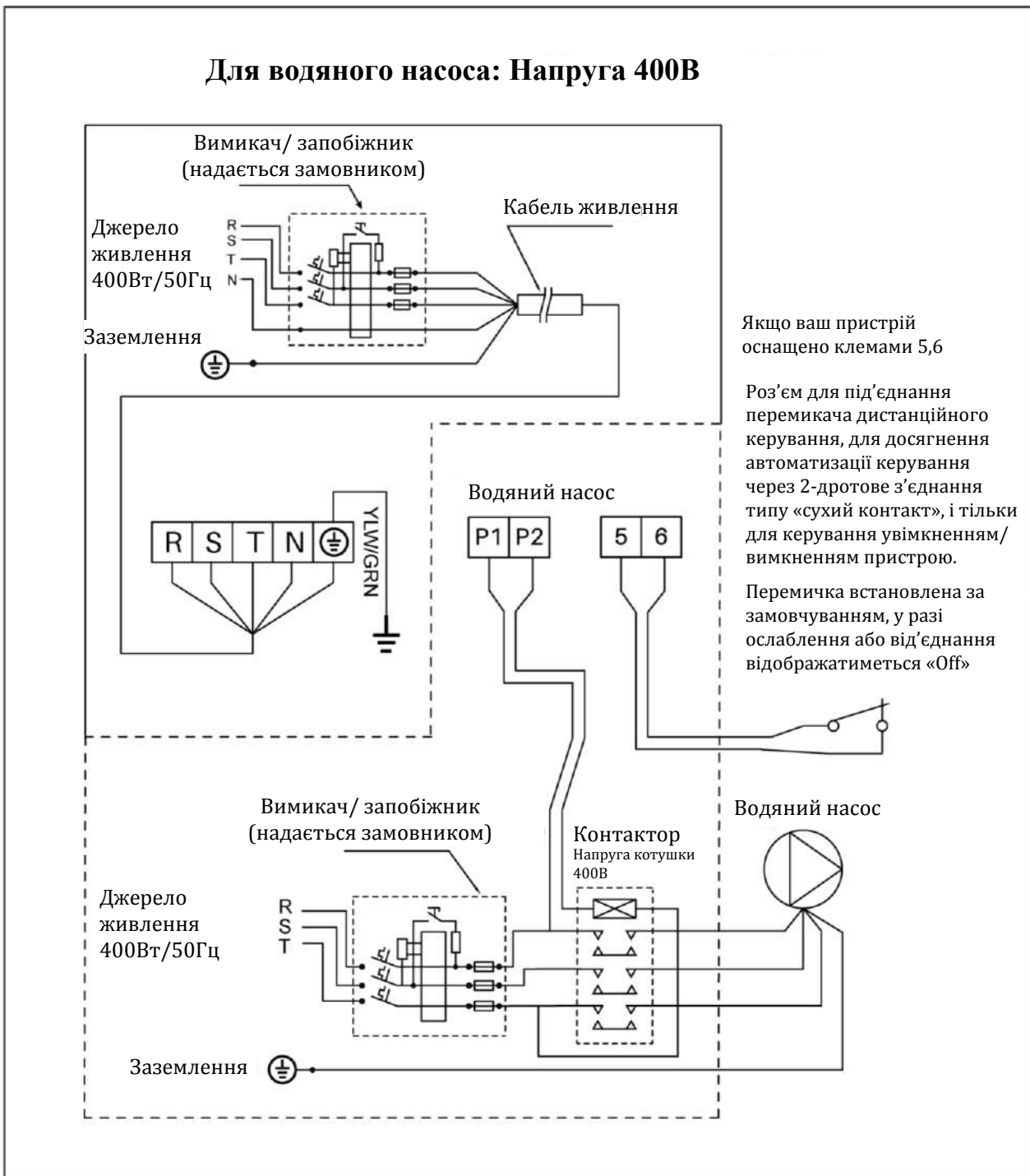

Паралельне підключення з таймером фільтрації

Якщо користувач хоче під'єднати таймер водяного насоса, установник має під'єднати таймер водяного насоса та проводку водяного насоса паралельно. Таким чином, водяний насос може запускатися під час під'єднання таймера водяного насоса, а водяний насос буде вимикатися тільки в разі одночасного вимкнення обох.

ДЛЯ УСТАНОВНИКІВ І ФАХІВЦІВ

Завод залишає за собою право на остаточну інтерпретацію.
Та зберігає право у будь-який час без попереднього повідомлення припиняти або змінювати технічні характеристики та дизайн продукції, без необхідності нести відповідні зобов'язання.



Будь ласка, відскануйте QR-код, аби завантажити застосунок.



Версія: J61FBJ

FAIRLAND®

INSTALLATION AND USER MANUAL

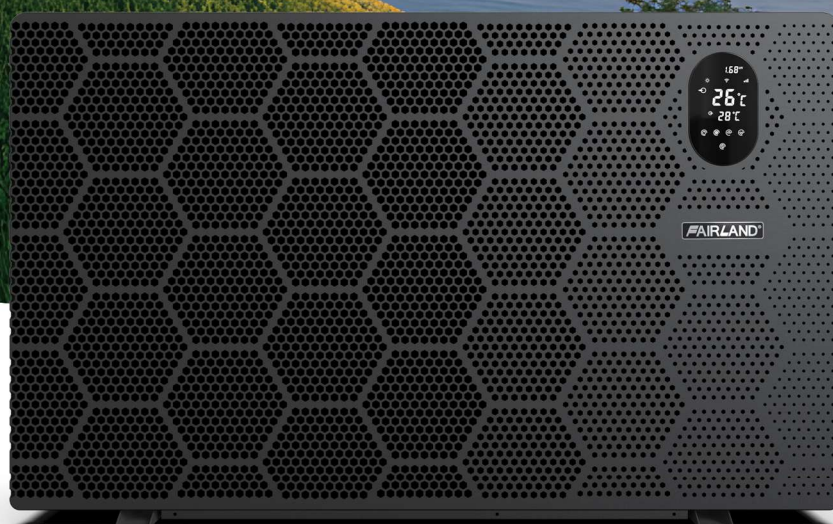

EN



SUMMARY

FOR USERS

1. GENERAL INFORMATION	4
1.1. Contents	4
1.2. Operating conditions and range	4
1.3. Advantages of different modes	5
1.4. Kind reminder	5
2. OPERATIONS	7
2.1 Notice before using	7
2.2 Operation instructions	7
2.3 Advanced application	10
2.4 Daily maintenance and winterizing	12
3. TECHNICAL SPECIFICATION	13

FOR INSTALLERS AND PROFESSIONALS

1. TRANSPORTATION	15
2. INSTALLATION AND MAINTENANCE	15
3. TROUBLE SHOOTING FOR COMMON FAULTS	21
4. FAILURE CODE	22
APPENDIX 1: HEATING PRIORITY WIRING DIAGRAM (OPTIONAL)	23
APPENDIX 2: HEATING PRIORITY WIRING DIAGRAM (OPTIONAL)	24
APPENDIX 3: HEATING PRIORITY WIRING DIAGRAM (OPTIONAL)	25

PLEASE READ IT CAREFULLY AND KEEP IT FOR SUBSEQUENT USE

This manual provides you necessary information for optimal use and maintenance

This appliance is not intended for use by persons (including children) with reduced physical, sensory or mental capabilities, or lack of experience and knowledge, unless they have been given supervision or instruction concerning use of the appliance by a person responsible for their safety.

Warning: please note that this heat pump uses environmental friendly R290 refrigerant

- a. Please read the following tips before installation, use and maintenance.
- b. Installation, removal and maintenance must be carried out by Professional in accordance with the instructions.
- c. Gas leakage test must be done before and after installation.



Warning: flammable material.



Read operator's manual.



Operator's manual: operating instructions.



Service indicator: read technical manual.

1. Use

- a. It must be installed or removed by professionals, and it is forbidden to dismantle and refit without permission.
- b. **Don't put obstacles before the air inlet and outlet of the heat pump.**

2. Installation

- a. This product must be kept away from any source of fire.

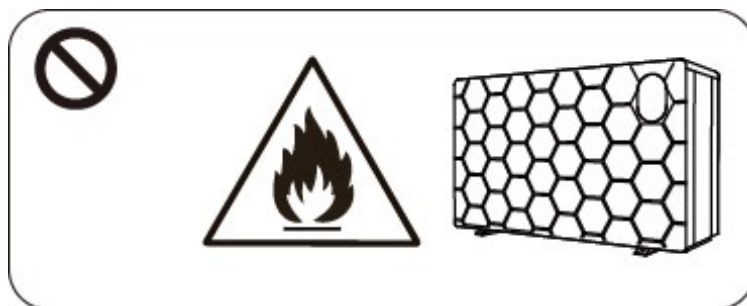

- b. The installation can't be in a closed environment or indoors, must be installed outside and kept well ventilated.

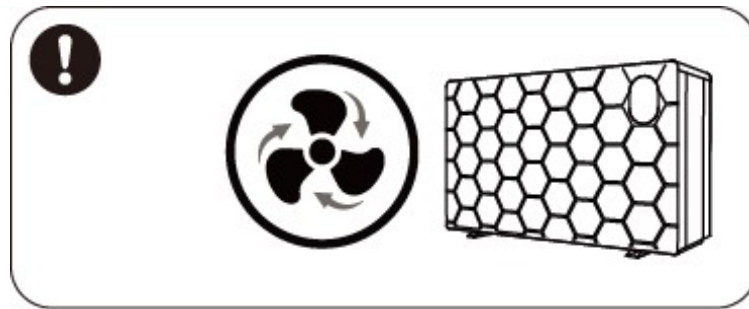

- c. Vacuum completely before welding, field welding is not allowed, welding can only be performed by professional personnel in professional maintenance center.

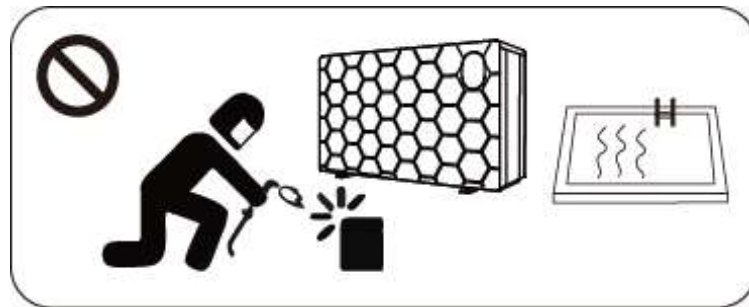

- d. Installation must be stopped immediately if any gas leakage, all personnel evacuate, good ventilation maintained and keep away from any sources of fire until the refrigerant is completely leaked out and then leave it for more than 20 minutes. The unit must be transported back to a professional maintenance center for processing.

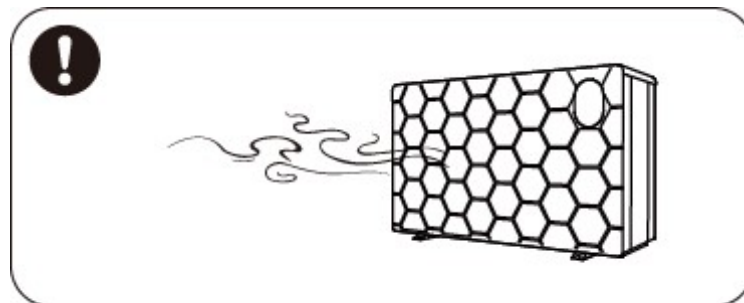

3. Transportation and Storage

- Keep well ventilated during transportation.
- Transporting goods at a constant speed is needed to avoid sudden acceleration or sudden braking, so as to reduce the collision of goods.
- The unit must be far away from any source of fire.
- Storage place must be bright, wide, open and good ventilation, with the required ventilation equipment. If the machine quantity meets the requirements of local laws and regulations, corresponding refrigerant detection devices and ventilation equipment should be installed.

4. Maintenance Notice

- a. If maintenance or scrap is required, contact an authorized service center nearby.
- b. Qualification requirement
All operators who dispose gas must be qualified by valid certification which issued by professional agency.
- c. When gas leakage occurs, please keep the unit placed in a well-ventilated place and keep away from any sources of fire until the refrigerant is completely leaked out and then leave it for more than 20 minutes. The unit must be transported back to a professional maintenance center for processing.
- d. Please strictly comply with the requirement from manufacturer when maintenance or filling gas. This chapter mainly focuses on the special maintenance requirements for using R290 refrigerant, please refer to the technical service manual for detailed servicing operations.

1. GENERAL INFORMATION

1.1. Contents

After unpacking, please check if you have all the following components.

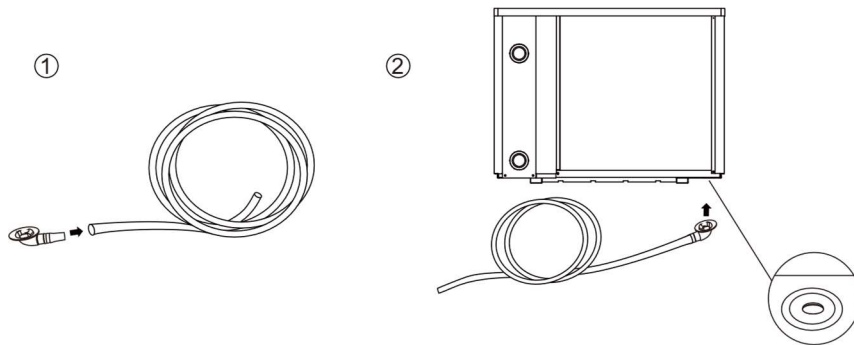
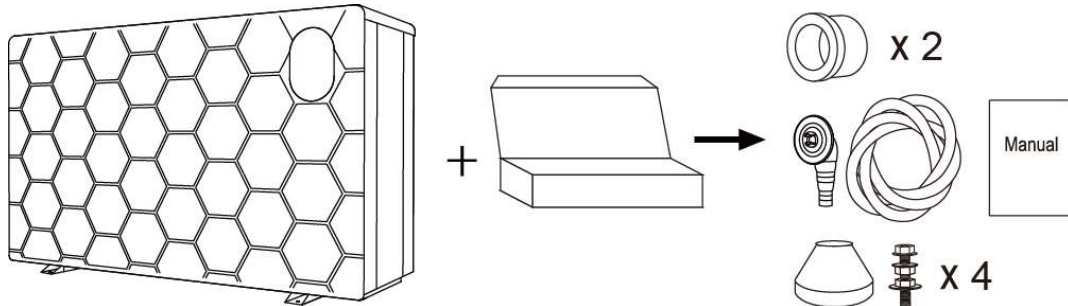

NOTICE:

Please install the water unions step by step.

STEP 1

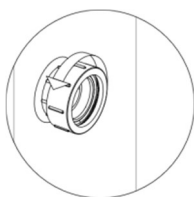

STEP 2

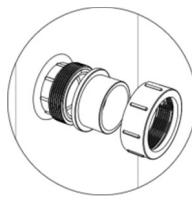

STEP 3

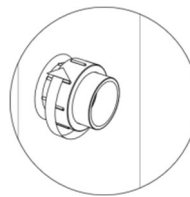



1.2. Operating conditions and range

ITEMS		RANGE
Operating range	Air temp	-20°C~43°C / -4°F~109°F
Temp. setting	heating	18°C~40°C / 64°F~104°F
	Cooling	12°C~30°C / 54°F~86°F

The heat pump will have ideal performance in the operation range Air 15°C~25°C / 59°F ~77°F.

1.3. Advantages of different modes

The heat pump has three modes: Turbo, Smart and Silence. They have different advantages under different conditions.

MODE	ADVANTAGES
Turbo mode 	Heating capacity: 130%~20% Fast heating, intelligent optimization according to ambient temperature and water temperature Energy efficiently saving
Smart mode 	Heating capacity: 100%~20% Intelligent optimization according to ambient temperature and water temperature Energy efficiently saving
Silence mode 	Heating capacity: 60%~20% Use at night

1.4. Kind reminder

 In case of power failure during the operation of the machine, the machine will automatically restart when the power is restored.

1.4.1. The heat pump can only be used to heat the pool water. It can NEVER be used to heat other flammable or turbid liquid.

1.4.2. Don't lift the water unions when moving the heat pump since the titanium heat exchanger inside the heat pump will be damaged.

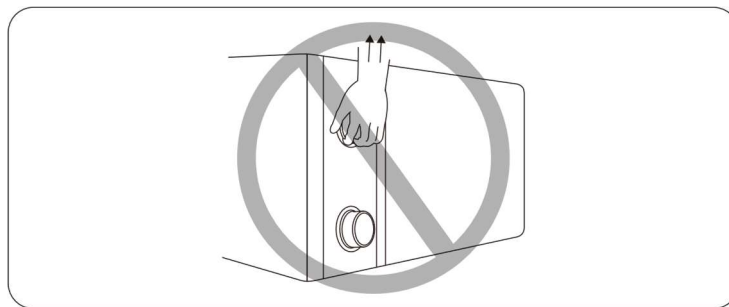

1.4.3. Don't put obstacles before the air inlet and outlet of the heat pump.

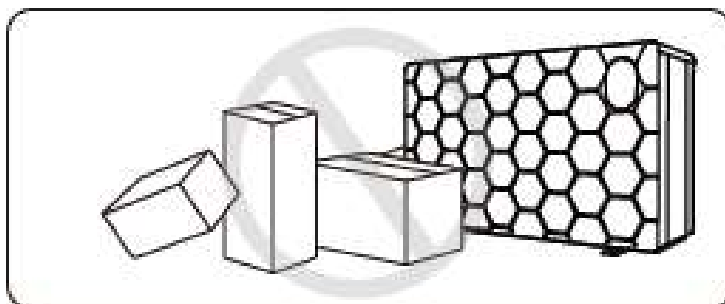

FOR USERS

1.4.4. Do not put anything into the inlet or outlet, and do not remove the fan cover and the running fan to avoid injury.

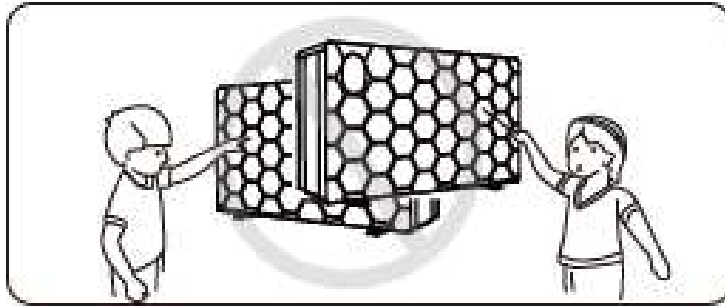

1.4.5. Don't use or store combustible gas or liquid such as thinners, paint and fuel to avoid fire.

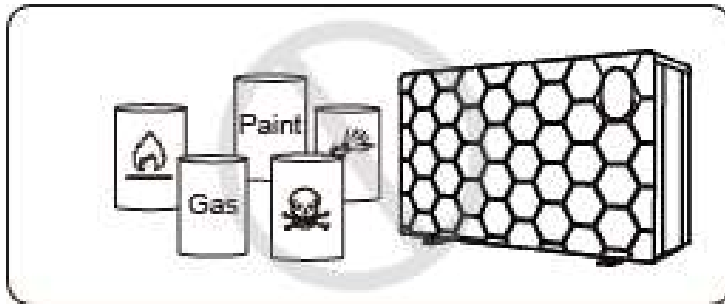

1.4.6. If any abnormal circumstances occurred, e.g.: **abnormal noises, smells, smokes and leakage of electricity**, switch off the main power immediately, keep good ventilation and keep away from any sources of fire, then contact your local dealer. Don't try to repair the heat pump by yourselves.

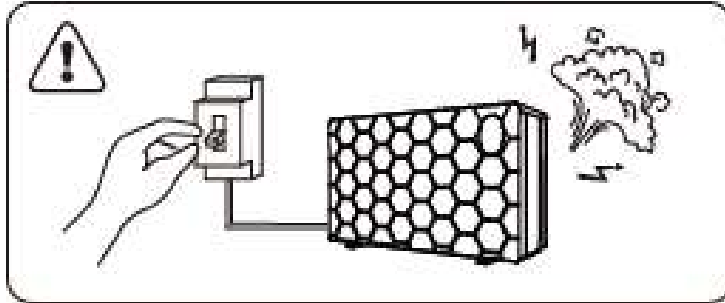

1.4.7. The main power switch should be out of the reach of Children.

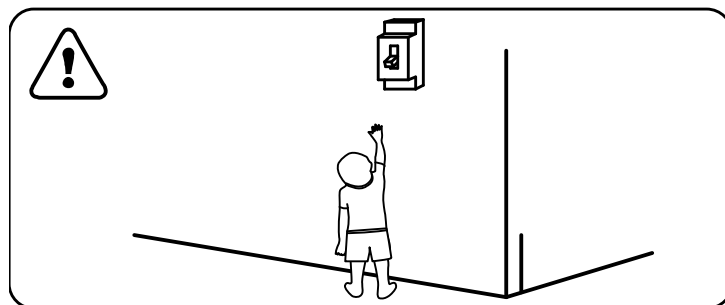

1.4.8. Please cut off the power in the lightning storm weather.

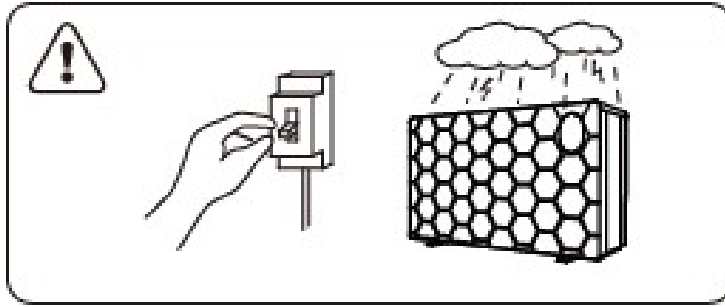

1.4.9. Please note that the following codes are not failure.

	CODES
No water protection	E3
Anti-Freezing Protection	Ed
Out of the operating range	Eb
Insufficient water flow protection	E6
Power abnormal	E5

2. OPERATIONS





2.1 Notice before using

- 2.1.1 For longer service life, please ensure water pump is on before heat pump starts to work, and water pump is off after heat pump is off.
- 2.1.2 Ensure no water leakage on piping system, then unlock screen and power on heat pump.

2.2 Operation instructions



FOR USERS

SYMBOL	DESIGNATION	FUNCTION
	ON/OFF	1. Power On/Off 2. Wi-Fi setting
	Unlock	1. Press it for 3 seconds to unlock/lock screen 2. After screen is unlocked, press it to select mode. Auto 12~40°C / 54°F~104°F Heating 18~40°C / 64°F~104°F Cooling 12~30°C / 54°F~86°F
	Speed	Select Turbo/Smart/Silence mode
	Up / Down	Adjust set temperature

Note:  will be light all the time when power is on.

① Standby screen display:

When the screen is locked, the key lamp will be off.

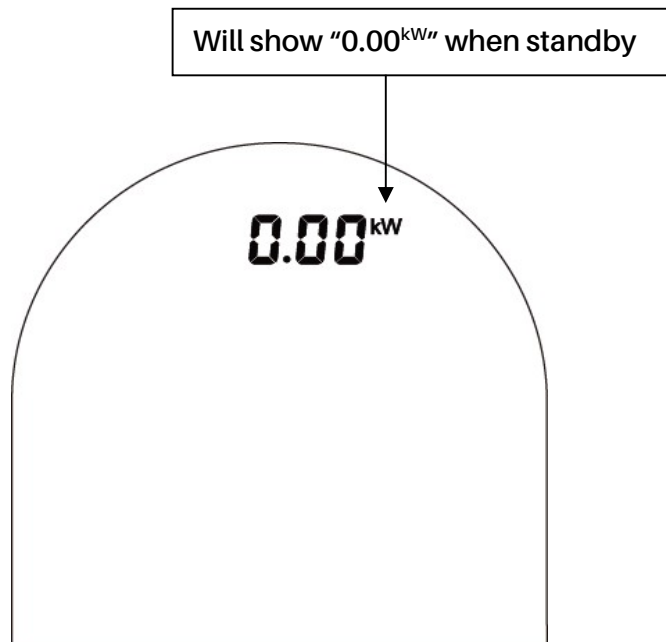

② Screen lock:









- a. If no operation in 30 seconds, screen will be locked.
- b. When HP is off, screen will be dark and "0%" or "0.00 kW" will be displayed.
- c. Press  for 3 seconds to lock screen and it will be dark.







③ Screen unlock:



















FOR USERS

- a. Press  for 3 seconds to unlock screen and it will be lit up.
- b. Only after screen is unlocked, any other buttons can be functioned.



	Auto
	Heating
	Cooling
 80%	Heating capacity percentage
	Real-time power consumption display
	Wi-Fi connection
	Water inlet
	Water outlet



1. Power On: Press  for 3 seconds to light up screen, then press  to power on heat pump.
2. Adjust Set Temperature: When screen is unlocked, press  or  to display or adjust the set temperature.
3. Switching of real-time power consumption and heating capacity percentage display: Press  and  5 seconds to switch between real-time power consumption display and heating capacity percentage display.

4. Mode Selection: Press  to select mode.
- Auto  : adjustable temperature range 12~40°C / 54°F~104°F
- Heating  : adjustable temperature range 18~40°C / 64°F~104°F
- Cooling  : adjustable temperature range 12~30°C / 54°F~86°F
5. Turbo/Smart/Silence mode selection:
- Press  to enter Turbo mode, and screen shows , then press  to enter Silence mode, the screen shows . Press  again, the screen shows  and return to Smart mode.
6. Defrosting
- a. Auto Defrosting: When heat pump is defrosting,  will be flashing. After defrosting,  will stop flashing.
- b. Compulsory Defrosting: When heat pump is heating, press  and  together for 5 seconds to start compulsory defrosting, and  will be flashing. After defrosting,  will stop flashing.
- Note: Compulsory defrosting intervals should be more than 30 minutes and the compressor should run for more than 10 minutes at heating mode.
7. Temperature display conversion between °C and °F:
- Press "" and "" together for 5 seconds to switch between °C and °F.
8. Wi-Fi connection
- Please kindly scan below QR code for Wi-Fi connection.



2.3 Advanced application





2.3.1 Parameter Checking

- a. Press  and  together for 5 seconds to enter "Parameter Checking" status, the parameter code "P0" and the parameter value "0" will display on the screen, such as "P0

0", which means water pump running way is continuous.

b. In "Parameter Checking" status, press  or  to check the parameters.





2.3.2 Parameter Modification

In "Parameter Checking" status, press  to enter the "Parameter Modification" mode, press  or  to change the values, then press  to confirm and quit "Parameter Modification" mode, press  to quit "Parameter Checking" status.

2.3.3 Parameter list

NO.	Content	Adjust range	Step length
P0	Water Pump Running Way	0: Continuous 1: Water temp control 2: Time/water temp control	1
P1	Time Setting (Only available when the water pump running way is set to "2")	10 ~ 120 min	5 min
P2	Compressor Continuously Running Time between Defrosting Mode	30 ~ 90 min	1 min
P3	Defrosting Entry Temp	-17~0°C / 1~32°F	1°C / 1°F
P4	Maximum Defrosting Running Time	1 ~ 12 min	1 min
P5	Defrosting Exit Temp	8~30°C / 46~86°F	1°C / 1°F

2.3.4 Running status checking

Press  for 5 seconds, enter into "Running status checking", and the screen alternately shows status point "C0" and its corresponding value. Check all status points and their corresponding value through  or , Press  to quit "running status checking" mode.

Running status checking list

Symbol	Content	Unit
C0	Inlet water temp.	°C / °F
C1	Outlet water temp.	°C / °F
C2	Ambient temp.	°C / °F
C3	Exhaust temp.	°C / °F
C4	Outer coil pipe temp. (Evaporator)	°C / °F
C5	Gas return temp.	°C / °F
C6	Inner coil pipe temp. (Titanium heat exchanger)	°C / °F
C9	Cooling plate temp.	°C / °F
C10	Electronic expansion valve opening	P
C11	DC fan speed	(r/min)

2.4 Daily maintenance and winterizing

2.4.1 Daily Maintenance

⚠ Please don't forget to cut off power supply of the heat pump

- Please clean the heat pump with household detergents or clean water, NEVER use gasoline, thinners or any similar fuel.
- Check bolts, cables and connections regularly.

2.4.2 Winterizing

In winter season when you don't swim, please cut off power supply and drain water out of the heat pump. When using the heat pump under 2°C / 36°F, make sure there is always water flow.

Attention

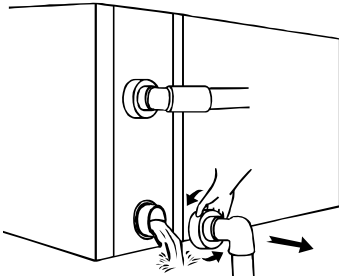

Unscrew the lower water union of inlet pipe to let the water flow out.

When the water in machine freezes in winter season, the titanium heat exchanger may be damaged.

3. TECHNICAL SPECIFICATION

Model	X26-10CP	X30-12CP	X26-14CP	X26-17CP	X26-20CP	X26-23CP
Advised pool volume (m ³)	18-35	25-40	30-50	35-60	40-65	45-75
Working air temp (°C / °F)	-20 ~43 / -4 ~109					
Performance Condition: Air 26°C / 80°F, Water 26°C / 80°F, Humidity 80%						
Heating capacity (kW) in Turbo mode	9.9	12.0	15.0	17.5	20.0	23.0
Heating capacity (kW) in Smart mode	7.9	9.6	12.0	14.0	16.0	18.4
COP	22.0~7.8	30.0~7.9	22.3~7.8	22.4~7.4	22.0~7.3	26.2~7.6
COP at 50% capacity	14.7	16.0	15.3	15.1	14.9	15.8
Performance Condition: Air 15°C / 59°F, Water 26°C / 80°F, Humidity 70%						
Heating capacity (kW) in Turbo mode	7.0	8.5	10.6	12.4	14.2	16.3
Heating capacity (kW) in Smart mode	5.6	6.8	8.5	9.9	11.3	13.0
COP	8.1~5.5	11.0~5.6	8.2~5.3	9.0~5.3	8.4~5.1	9.2~5.4
COP at 50% capacity	7.3	8.0	7.4	7.7	7.3	7.8
Performance Condition: Air 7°C / 45 °F, Water 26°C / 80°F, Humidity 90%						
Heating capacity (kW) in Turbo mode	5.5	7.4	8.7	10.3	12.1	13.5
COP	6.9~4.6	7.3~4.9	7.1~4.5	7.2~4.5	7.0~4.2	7.3~4.4
Performance Condition: Air 35°C / 95°F, Water 28°C / 82°F, Humidity 80%						
Cooling capacity (kW)	4.8	5.5	6.5	8.8	10.0	11.5
Sound pressure at 1m dB(A)	36.6~43.4	37.7~44.8	37.8~45.9	41.0~46.7	41.5~47.3	41.9~49.5
Sound pressure of 50% capacity at 1m dB(A)	37.6	38.8	40.3	42.7	42.5	43.3
Sound pressure at 10m dB(A)	16.6~23.4	17.7~24.8	17.8~25.9	21.0~26.7	21.5~27.3	21.9~29.5
Power supply	230V~/1Ph/50Hz					
Rated input power (kW) at air 15°C / 59°F	0.14~1.27	0.12~1.52	0.21~2.00	0.22~2.34	0.27~2.78	0.28~3.02
Rated input current (A) at air 15°C / 59°F	0.61~5.52	0.52~6.61	0.91~8.70	0.96~10.17	1.17~12.09	1.22~13.13
Advised water flux (m ³ /h)	2~4	2~4	3~4	4~6	4~6	6.5~8.5
Water pipe in-out Spec (mm)	50					
Net Dimension L × W × H (mm)	923×427× 661	1120×427× 661	1120×427× 661	1112×427× 760	1160×427× 760	1146×536× 955
Net Weight (kg)	67	74	75	85	86	110
Gas (g) R290	750	800	950	1000	1150	1300
GWP	0.02					
CO2 equivalent (tonnes)	0.00002	0.00002	0.00002	0.00002	0.00002	0.00003

FOR USERS

Model	X26-27CP	X26-33CP	X26-33CPT	X26-41CPT
Advised pool volume (m ³)	55-90	65-105	65-105	75-120
Working air temp (°C / °F)	-20 ~43 / -4 ~109			
Performance Condition: Air 26°C / 80°F, Water 26°C / 80°F, Humidity 80%				
Heating capacity (kW) in Turbo mode	26.5	33.0	33.0	42.0
Heating capacity (kW) in Smart mode	21.2	26.4	26.4	33.6
COP	21.1~7.4	22.1~7.3	21.3~7.2	21.5~7.3
COP at 50% capacity	15.2	15.1	15.0	15.0
Performance Condition: Air 15°C / 59°F, Water 26°C / 80°F, Humidity 70%				
Heating capacity (kW) in Turbo mode	18.8	23.4	23.4	29.8
Heating capacity (kW) in Smart mode	15.0	18.7	18.7	23.8
COP	8.1~5.5	8.5~5.4	8.2~5.3	8.3~5.0
COP at 50% capacity	7.3	7.6	7.6	7.5
Performance Condition: Air 7°C / 45 °F, Water 26°C / 80°F, Humidity 90%				
Heating capacity (kW) in Turbo mode	16.4	18.7	18.7	23.8
COP	6.8~4.5	7.3~4.5	6.8~4.4	6.9~4.3
Performance Condition: Air 35°C / 95°F, Water 28°C / 82°F, Humidity 80%				
Cooling capacity (kW)	12.8	15.0	15.0	19.2
Sound pressure at 1m dB(A)	39.7~49.8	42.1~50.3	42.1~50.3	41.5~50.5
Sound pressure of 50% capacity at 1m dB(A)	43.1	45.2	45.2	42.5
Sound pressure at 10m dB(A)	19.7~29.8	22.1~30.3	22.1~30.3	21.5~30.5
Power supply	230V~/1Ph/50Hz		400V 3N~, 50Hz	
Rated input power (kW) at air 15°C / 59°F	0.37~3.42	0.44~4.33	0.46~4.42	0.57~5.96
Rated input current (A) at air 15°C / 59°F	1.61~14.87	1.91~18.83	0.66~6.38	0.82~8.6
Advised water flux (m ³ /h)	8~10	10~12	10~12	12~18
Water pipe in-out Spec (mm)	50			
Net Dimension L × W × H (mm)	1146×536×955	1315×536×1060	1315×536×1060	1397×536×1249
Net Weight (kg)	113	145	154	186
Gas (g) R290	1500	2200	2200	3000
GWP	0.02			
CO2 equivalent (tonnes)	0.00003	0.00004	0.00004	0.00006

- The values indicated are valid under ideal conditions: Pool covered with an isothermal cover, filtration system running at least 15 hours a day.
- Related parameters subject to adjustment periodically for technical improvement without further notice. For details please refer to nameplate.

1. TRANSPORTATION

- 1.1. When storing or moving the heat pump, the heat pump should be at the upright position.

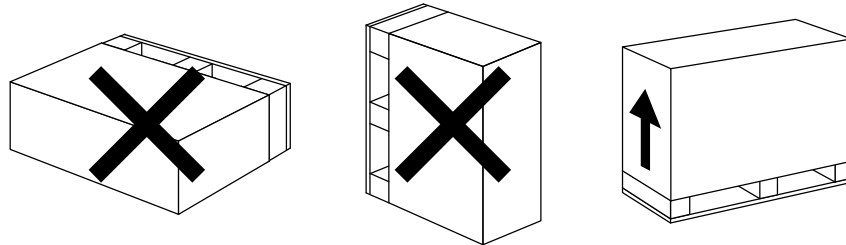

- 1.2. When moving the heat pump, do not lift the water unions since the titanium heat exchanger inside the heat pump will be damaged.

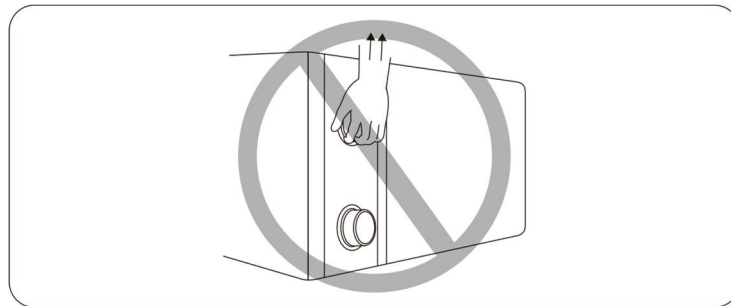

2. INSTALLATION AND MAINTENANCE

⚠ The heat pump must be installed by a professional team. The users are not qualified to install by themselves, otherwise the heat pump might be damaged and risky for users' safety.

2.1. Notice before installation

- 2.1.1. The inlet and outlet water unions **can't** bear the weight of soft pipes. The heat pump must be connected with hard pipes!

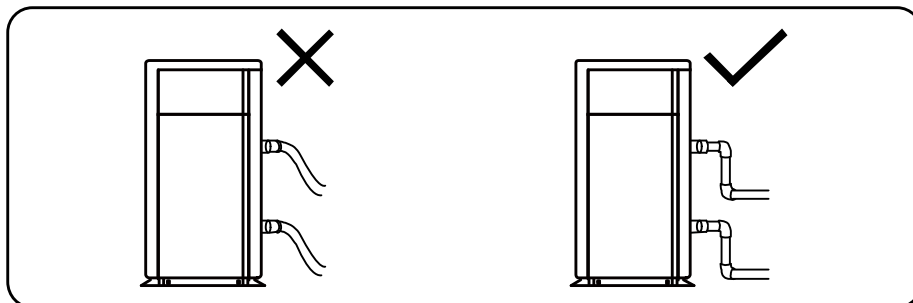

- 2.1.2. In order to guarantee the heating efficiency, the water pipe length should be $\leq 10\text{m}$ between the pool and the heat pump.

2.2. Installation instruction

2.2.1. Location and size

! To avoid air recirculation, the heat pump must be installed in an outside place with good ventilation or should reserve sufficient space for installation and maintenance. Please refer to the schema below:

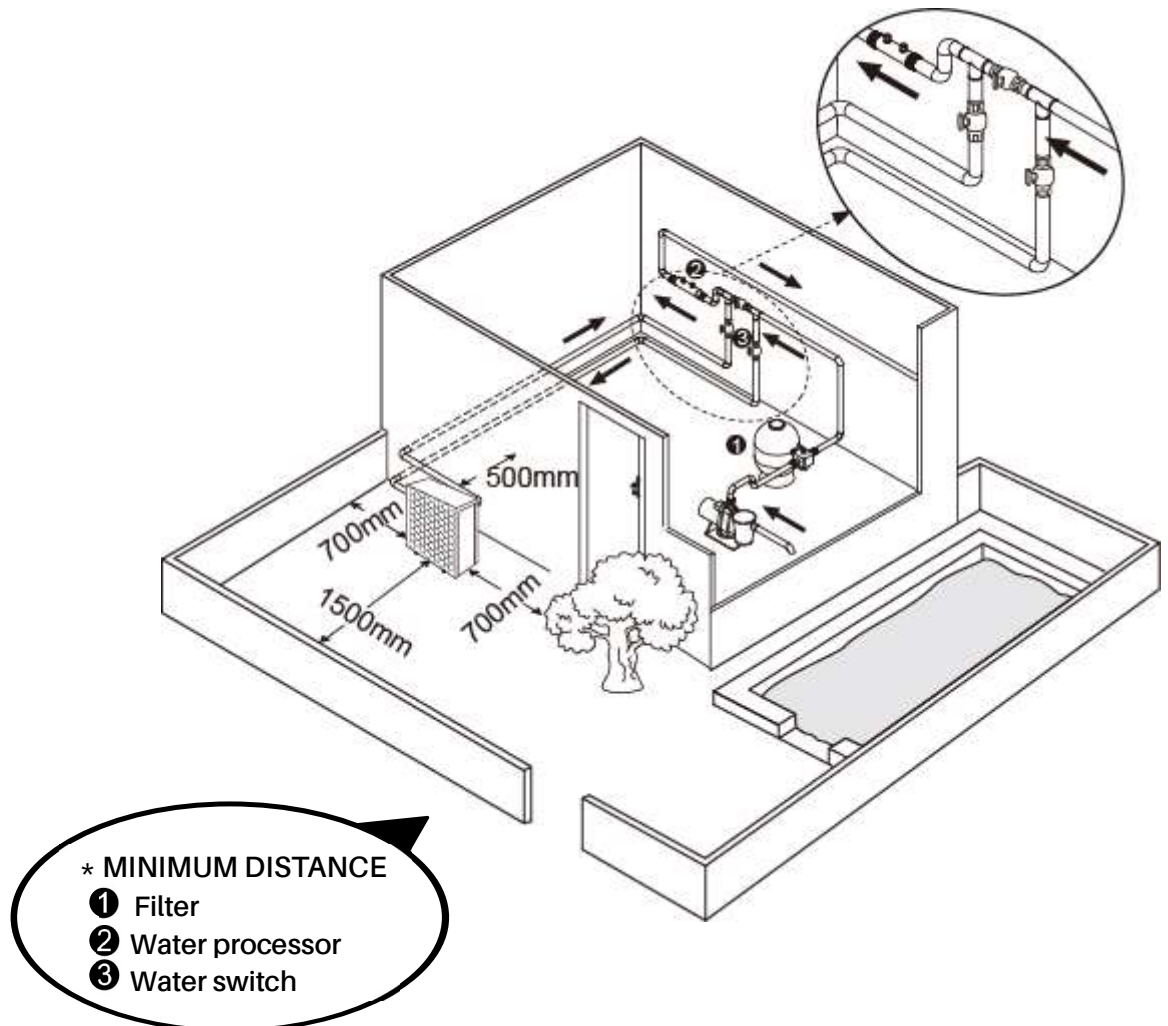

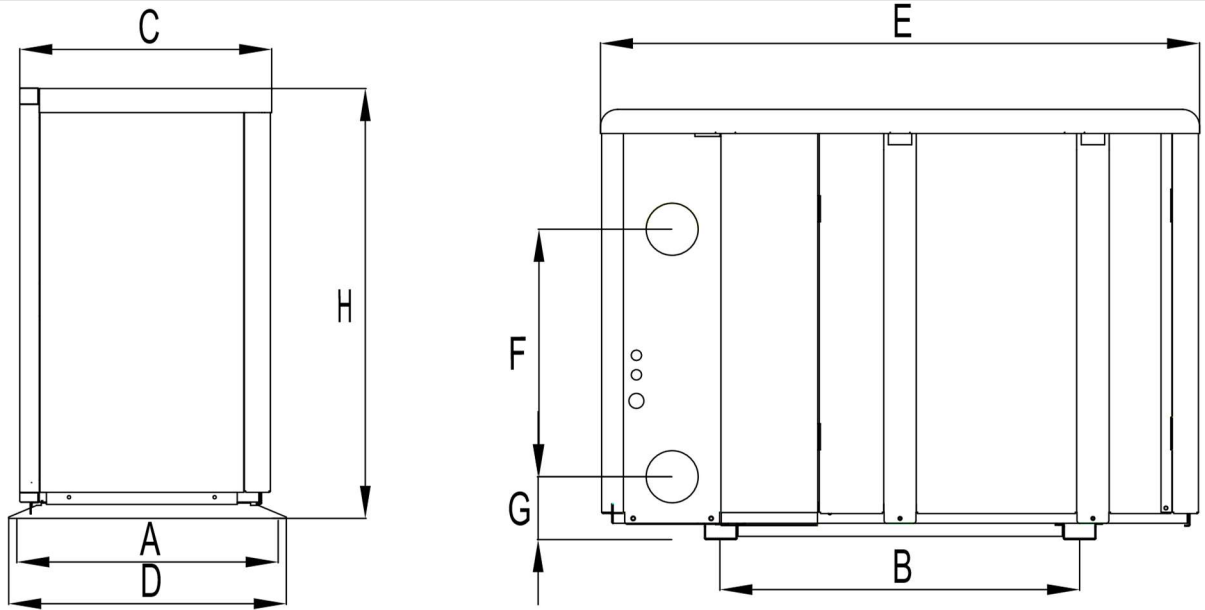

UNIT=MM		A	B	C	D	E	F	G	H
MODEL	X26-10CP	402	552	387	427	923	380	97	661
	X30-12CP	402	749	389	427	1120	360	97	661
	X26-14CP	402	749	389	427	1120	360	97	661
	X26-17CP	402	740	390	427	1112	420	97	760
	X26-20CP	402	789	389	427	1160	460	97	760
	X26-23CP	511	776	497.5	536	1146	560	97	955
	X26-27CP	511	776	497.5	536	1146	580	97	955
	X26-33CP	508	965	496.5	536	1315	750	97	1060
	X26-33CPT	508	965	496.5	536	1315	750	97	1060
	X26-41CPT	511	1050	497	536	1397	750	108	1249

※ *Above data is subject to modification without notice.*

2.2.2. Heat pump installation.

- The frame must be fixed by bolts (**M10**) to concrete foundation or brackets. The concrete foundation must be solid; the bracket must be strong enough and anti-rust treated;
- The heat pump needs a water pump (**Supplied by the user**). The recommended pump specification-flux: refer to Technical Parameter, Max. lift $\geq 10\text{m}$
- When the heat pump is running, there will be condensation water discharged from the bottom, please pay attention to it. Please insert the drainage tube (accessory) into the hole and clip it well, then connect a pipe to drain off the condensation water.

2.2.3. Wiring and protecting devices and cable specification

- Connect to appropriate power supply, the voltage should comply with the rated voltage of the products.
- Well earth the heat pump.
- Wiring must be connected by a professional technician according to the circuit diagram.

FOR INSTALLERS AND PROFESSIONALS

- Set breaker or fuse according to the local code (leakage operating current $\leq 30\text{mA}$).
- The layout of power cable and signal cable should be orderly and not affecting each other. Considering the environmental conditions (ambient temperature, direct sunlight, rain, grid voltage, cable length, etc.), the cross-sectional area of the cable can be appropriately increased.
- If you use green energy to power this equipment, please make sure the power supply voltage is stable and the voltage range is within the range indicated on the equipment. Unstable voltage or voltage range beyond the indicated value will easily cause damage to the machine.



1. Connecting your power wire

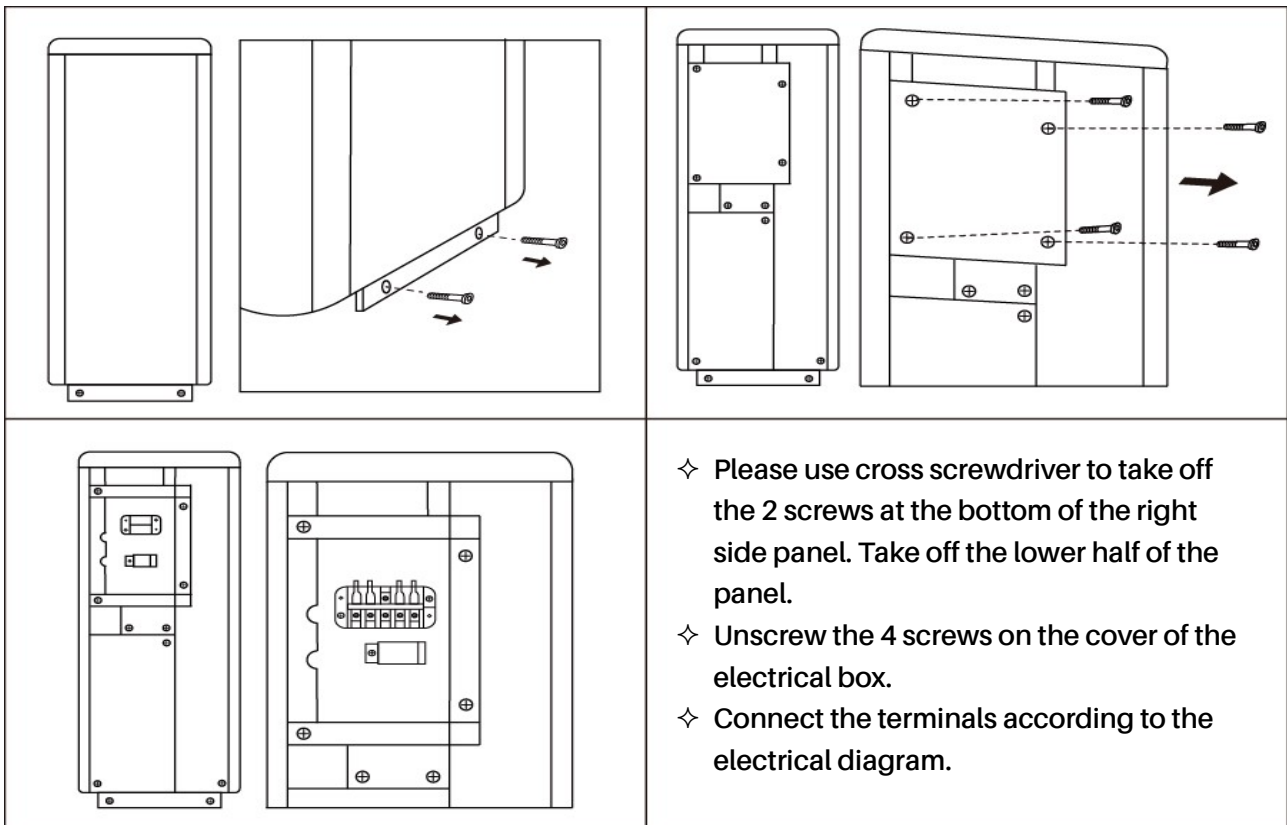

2. Wiring diagram

A. For power supply: 230V 50Hz

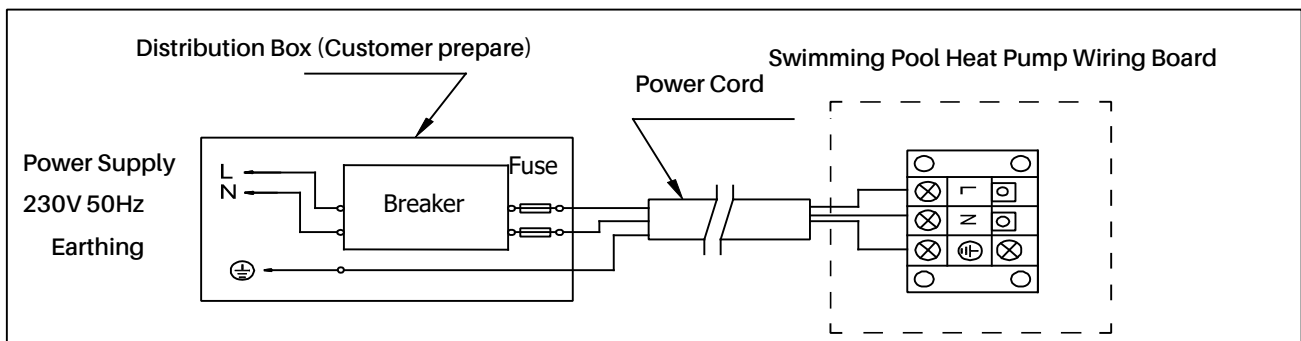

B. For power supply: 400V 50Hz

FOR INSTALLERS AND PROFESSIONALS

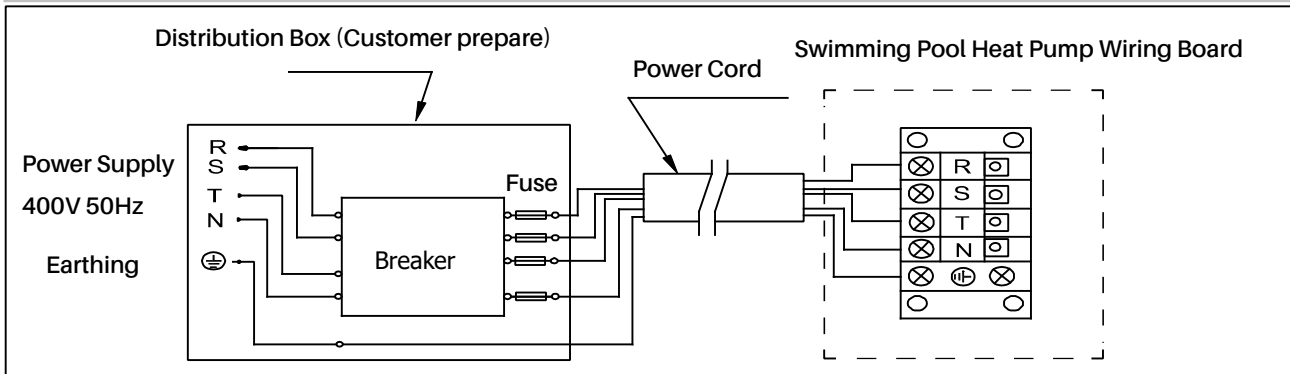

NOTE:

- The wiring circuit: please make sure that the leakage protection switch has been installed.
- If the machine itself does not come with a plug power cord, you must use the hard-wired way to connect the power supply, not allowed to connect plugs.
- If the machine itself comes with a plug, please make sure that the plug and socket with good waterproof measures.
- For your safe use in winter, it's strongly recommended to equip heating priority function.
- For the detailed wiring diagram, please refer to Appendix 1.

3. Options for protecting devices and cable specification

MODEL		X26-10CP	X30-12CP	X26-14CP	X26-17CP	X26-20CP	X26-23CP
Breaker	Rated Current (A)	10.0	12.0	15.0	16.0	19.0	20.0
	Rated Residual Action Current (mA)	30	30	30	30	30	30
Max input current (A)		8.0	10.0	12.5	13.5	16.0	17.0
Fuse (A)		10.0	12.0	15.0	16.0	19.0	20.0
Power Cord (mm ²)		3×1.5	3×2.5	3×2.5	3×2.5	3×2.5	3×4
Signal cable (mm ²)		3×0.5	3×0.5	3×0.5	3×0.5	3×0.5	3×0.5

MODEL		X26-27CP	X26-33CP	X26-33CPT	X26-41CPT
Breaker	Rated Current (A)	27.0	30.0	12.0	14.0
	Rated Residual Action Current (mA)	30	30	30	30
Max input current (A)		22.5	25.8	10.0	11.5
Fuse (A)		27.0	30.0	12.0	14.0
Power Cord (mm ²)		3×4	3×6	5×2.5	5×2.5
Signal cable (mm ²)		3×0.5	3×0.5	3×0.5	3×0.5

NOTE: The above data is adapted to power cord $\leq 10m$. If power cord is $> 10m$, wire diameter must be increased. The signal cable can be extended to 50m at most.

FOR INSTALLERS AND PROFESSIONALS

2.3. Trial after installation

⚠ Please check all the wirings carefully before turning on the heat pump.

2.3.1. Inspection before use

- Check installation of the whole heat pump and the pipe connections according to the pipe connecting drawing;
- Check the electric wiring according to the electrical wiring diagram and earthing connection;
- Make sure that the main power is well connected;
- Check if there is any obstacle in front of the air inlet and outlet of the heat pump

2.3.2. Trial

- Water pump should start before the heat pump, and turn off after the heat pump for long life.
- After the water pump starts, please make sure no leakage of water. Then power on and press the ON/OFF button of the heat pump, and set desired temperature.
- In order to protect the heat pump, the heat pump is equipped with start delay function. When starting the heat pump, the fan will start to run in 3 minutes, in another 30 seconds, the compressor will start to run.
- After pool heat pump starts up, check for any abnormal noise from the heat pump.
- Check the temperature setting.

2.4. Maintenance and winterizing

2.4.1. Maintenance

⚠ The maintenance should be carried out once per year by qualified professional technician.

- Cut off power supply of the heat pump before cleaning, examination and repairing . Do not touch the electronic components until the LED indication lights on PC board turn off.
- Please clean the evaporator with household detergents or clean water, NEVER use gasoline, thinners or any similar fuel.
- Check bolts, cables and connections regularly.

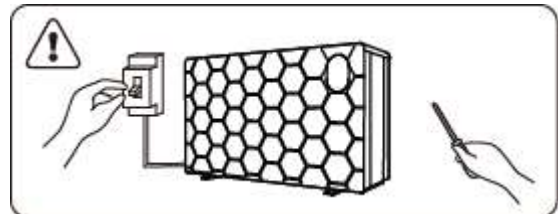

2.4.2. Winterizing

In winter season when you don't swim, please cut off power supply and drain water out of the heat pump. When using the heat pump under 2°C / 36°F, make sure there is always water flow.

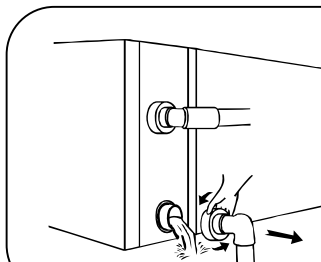

⚠ Attention
Unscrew the lower water union of inlet pipe to let the water flow out.
When the water in machine freezes in winter season, the titanium heat exchanger may be damaged.

3. TROUBLE SHOOTING FOR COMMON FAULTS

FAILURE	REASON	SOLUTION
Heat pump doesn't run	No power	Wait until the power recovers
	Power switch is off	Switch on the power
	Fuse burned	Check and change the fuse
	The breaker is off	Check and turn on the breaker
Fan running but with insufficient heating	evaporator blocked	Remove the obstacles
	Air outlet blocked	Remove the obstacles
	3 minutes start delay	Wait patiently
Display normal, but no heating	Set temp. too low	Set proper heating temp.
	3 minutes start delay	Wait patiently

If above solutions don't work, please contact your installer with detailed information and your model number. Don't try to repair it yourself.

ATTENTION! Please don't try to repair the heat pump by yourself to avoid any risk.

4. FAILURE CODE

NO.	DISPLAY	NOT FAILUREDESCRIPTION
1	E3	No water protection
2	E5	Power supply excesses operation range
3	E6	Excessive temp difference between inlet and outlet water (Insufficient water flow protection)
4	Eb	Ambient temperature too high or too low protection
5	Ed	Anti-freezing reminder
6	OFF	Customer Control Switch DIN2 Disconnect
NO.	DISPLAY	FAILUREDESCRIPTION
1	E1	High pressure protection
2	E2	Low pressure protection
3	E4	Phases lack protection (three phase model only)
4	E7	Water outlet temp too high or too low protection
5	E8	High exhaust temp protection
6	EA	Evaporator overheat protection (only at cooling mode)
7	P0	Controller communication failure
8	P1	Water inlet temp sensor failure
9	P2	Water outlet temp sensor failure
10	P3	Gas exhaust temp sensor failure
11	P4	Heating (Evaporator) coil pipe temp sensor
12	P5	Gas return temp sensor failure
13	P6	Cooling (Titanium heat exchanger) coil pipe temp sensor
14	P7	Ambient temp sensor failure
15	P8	Cooling plate sensor failure
16	P9	Current sensor failure
17	PA	Restart memory failure
18	F1	Compressor drive module failure
19	F2	PFC module failure
20	F3	Compressor start failure
21	F4	Compressor running failure
22	F5	Inverter board over current protection
23	F6	Inverter board overheat protection
24	F7	Current protection
25	F8	Cooling plate overheat protection
26	F9	Fan motor failure
27	Fb	Capacitor no charging protection
28	FA	PFC module over current protection
29	8888	Communication failure

APPENDIX 1: HEATING PRIORITY WIRING DIAGRAM (OPTIONAL)

For Water Pump: Voltage 230V, Capacity \leq 500W

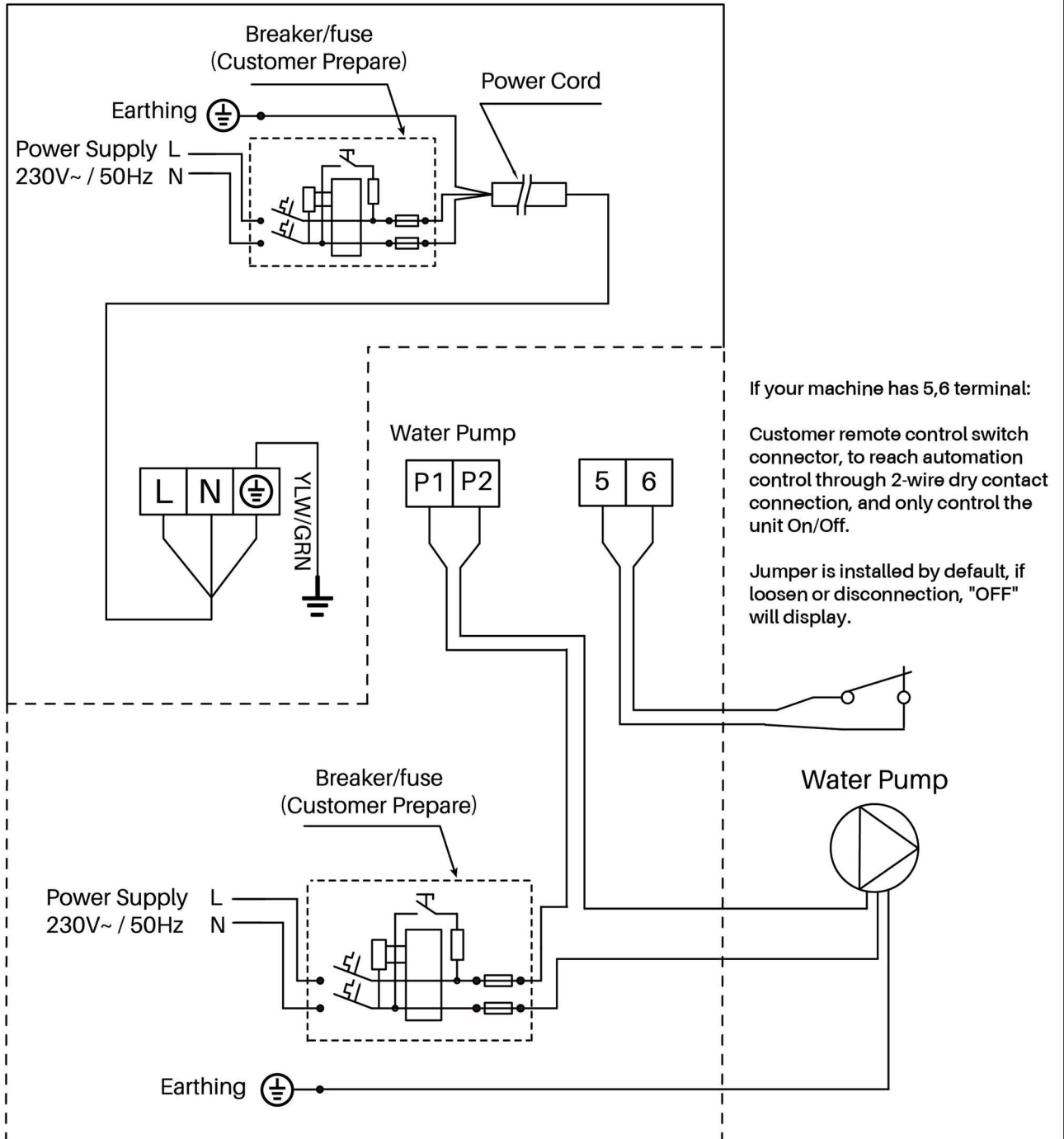

The functions in the dotted box are partially optional before production, wiring please refer to the actual machine.

APPENDIX 2: HEATING PRIORITY WIRING DIAGRAM (OPTIONAL)

For Water Pump: Voltage 230V, Capacity > 500W

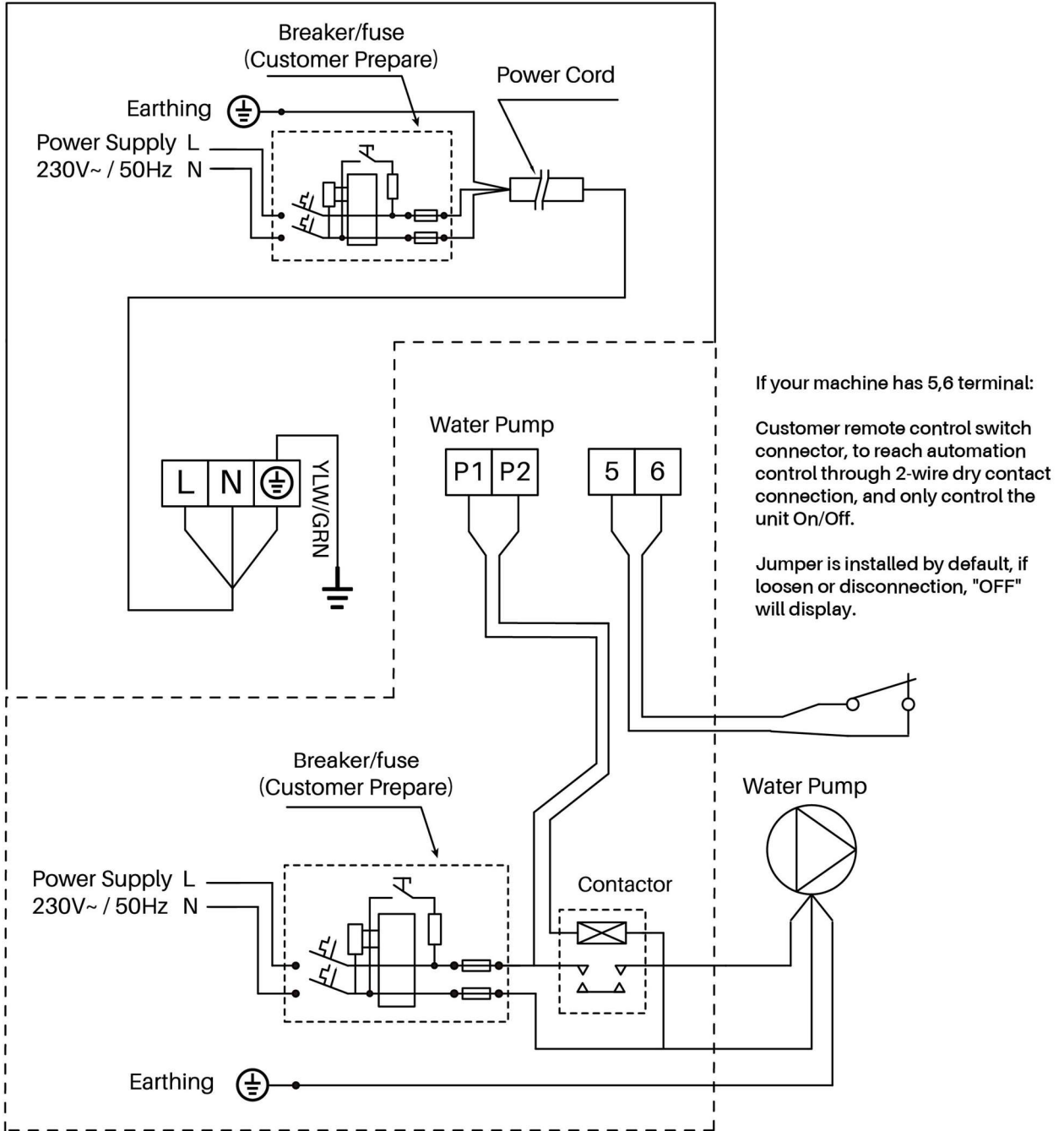

The functions in the dotted box are partially optional before production, wiring please refer to the actual machine.

APPENDIX 3: HEATING PRIORITY WIRING DIAGRAM (OPTIONAL)

For Water Pump: Voltage 400V

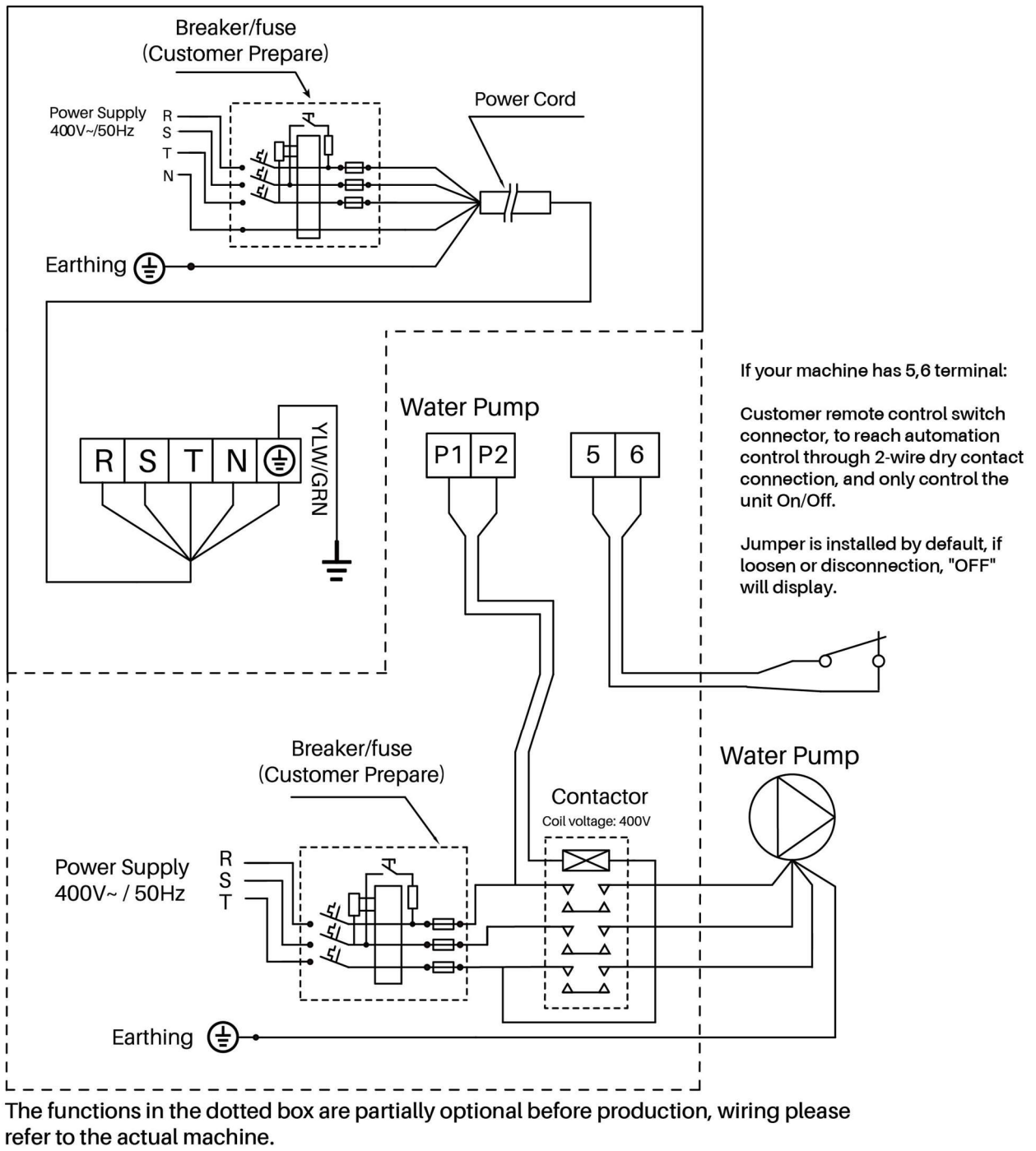

Parallel connection with filtration timer

If the user wants to connect the water pump timer, the installer should connect water pump timer and water pump wiring of heat pump in parallel. So that water pump can start when water pump timer or water pump wiring of heat pump is connected, and water pump will only be switched off when both are disconnected at the same time.

The factory reserves the final interpretation right.

And keep the right to stop or change product specification and design without prior notice at any time, no need to bear the resulting obligations.



Please scan the QR code to download the APP.

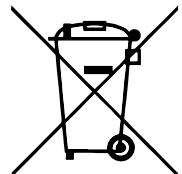

Version: J61FBJ